

ROTA CÊNICA SP

# PROJETO ARQUITETÔNICO EXECUTIVO

PONTO DE VENDA DE PRODUTOS LOCAIS

CADERNO  
08  
ARQUITETÔNICO



ROTA CÊNICA SP

# PROJETO ARQUITETÔNICO EXECUTIVO

PONTO DE VENDA DE PRODUTOS LOCAIS

**Rota Cênica SP | Caderno Arquitetônico 08**

Projeto Arquitetônico Executivo - Ponto de Venda de Produtos Locais

Responsável Técnico: Arquiteto Murilo Lucena Vieira - CAU A154535-3

Setembro de 2021





# Equipe Técnica

---

**Luiz Henrique Gevaerd**

Coordenador Geral

**Murilo C. Lucena Vieira**

Coordenador de Arquitetura

**Marco Aurélio Ranzi**

Arquiteto

**Paulo de Tarso B. Alexandrino**

Arquiteto

**Carol Kuskowski**

Arquiteta

**Jaine Molinari**

Arquiteta

**Pablo Paiva**

Gestor de Projetos

**Laila Gebhard da Rosa**

Designer Gráfico

**Biosphera Empreendimentos Ambientais**

# Sumário

**02** Projeto Arquitetônico  
Executivo - Ponto de  
Venda de Produtos Locais

**03** 01. Perspectivas

**05** 02. Implantação

**06** 03. Planta Baixa

**07** 04. Lançamento  
Estrutural

**08** 05. Elevações

**10** 06. Cortes

**11** 07. Detalhes

**15** 08. Quantitativos  
e Orçamentos

**19** 09. Registro de  
Responsabilidade  
Técnica - RRT

# Projeto Arquitetônico Executivo - Ponto de Venda de Produtos Locais

---

Este documento trata a respeito do Projeto Arquitetônico Executivo do Ponto de Venda de Produtos Locais. Este equipamento é um Projeto de Modelo Padrão RC, sendo assim, replicável em diversos pontos ao longo das rotas cênicas de acordo com seus respectivos Masterplans.

O Ponto de Venda de Produtos Locais contempla em sua implantação: Placa D1; Placa D2; Banco A (02 unidades); Banco B; Banco C. Os itens citados constam no Caderno Arquitetônico 10 - Sinalizações e Mobiliários.

## **LOCALIZAÇÃO DAS INTERVENÇÕES**

### **Vale do Ribeira**

Apiá - Paradoiro PETAR Núcleo Caboclos

Apiá - Paradoiro Rota Rastro da Serpente

### **Litoral Norte**

Bertioga - Cachoeira Véu da Noiva

São Sebastião - Caminho Morro das Sete Voltas

### **Mantiqueira Paulista**

Campos do Jordão - Vista Chinesa

# 01. Perspectivas









# 03. Planta Baixa

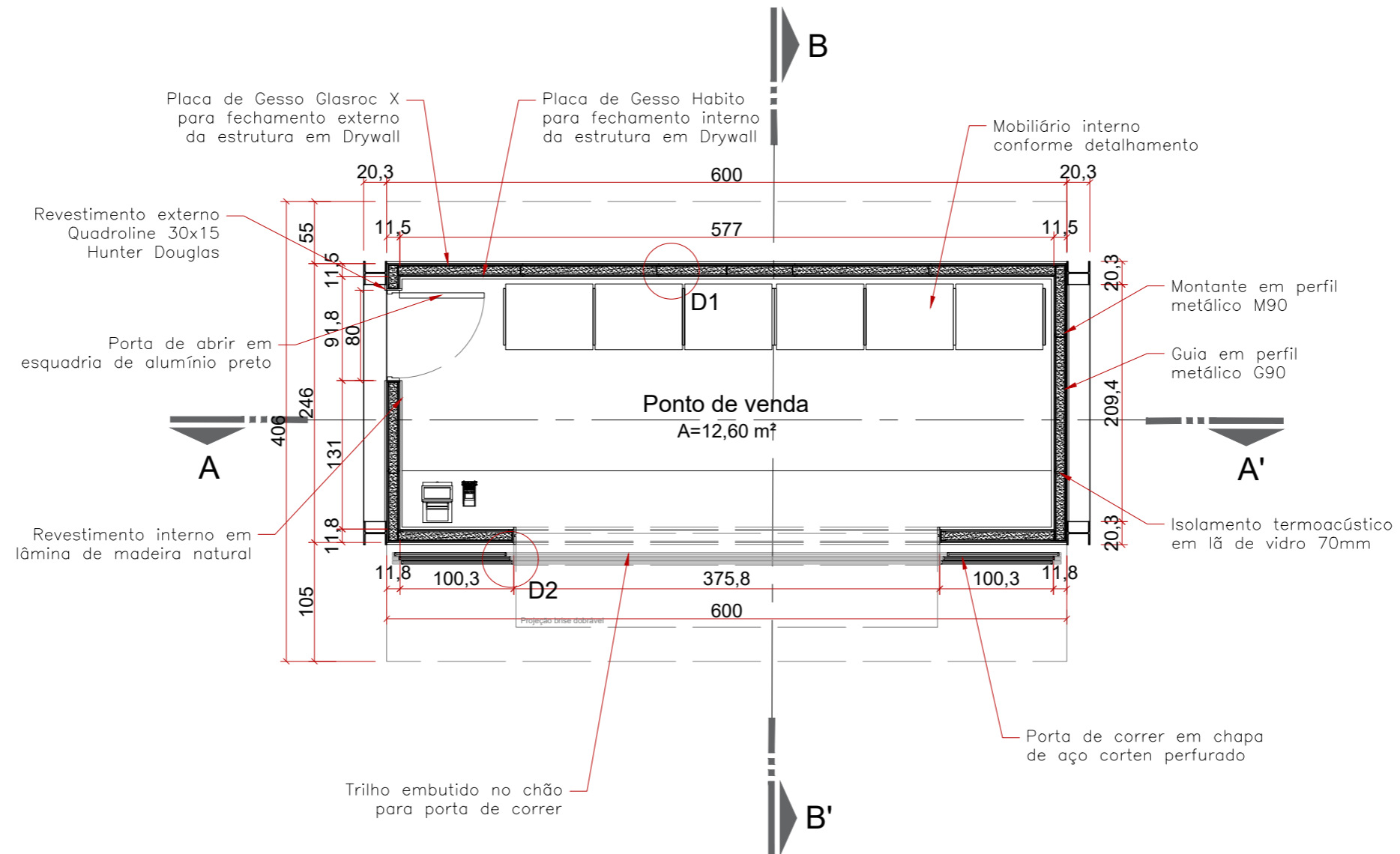

Esc. 1:50



# 05. Elevações

Elevação Lateral Esquerda - esc. 1:50

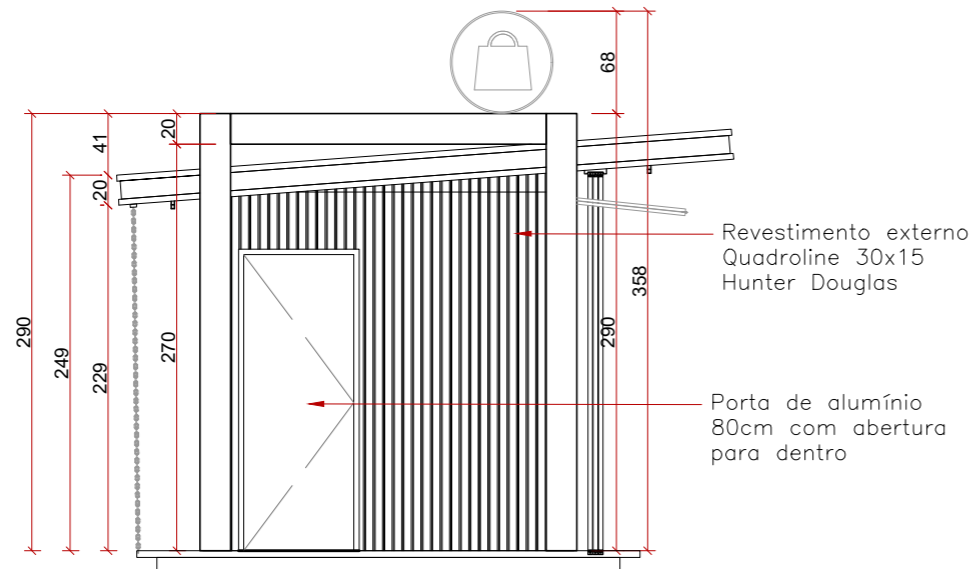

Elevação Lateral Direita - esc. 1:50

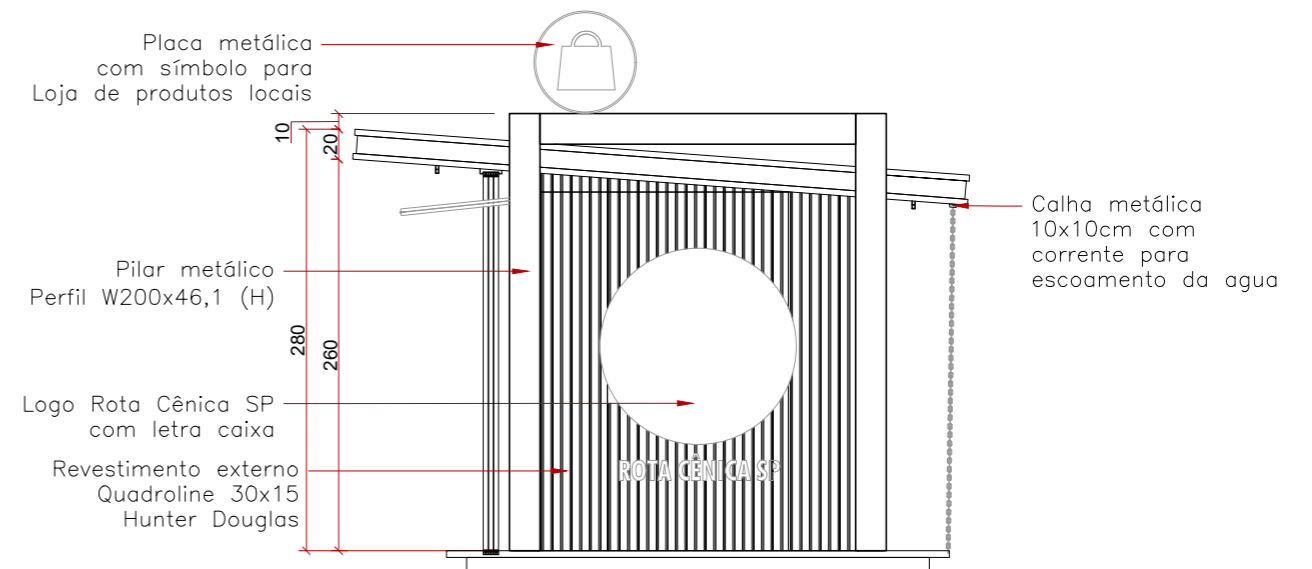

Elevação Posterior - esc. 1:50

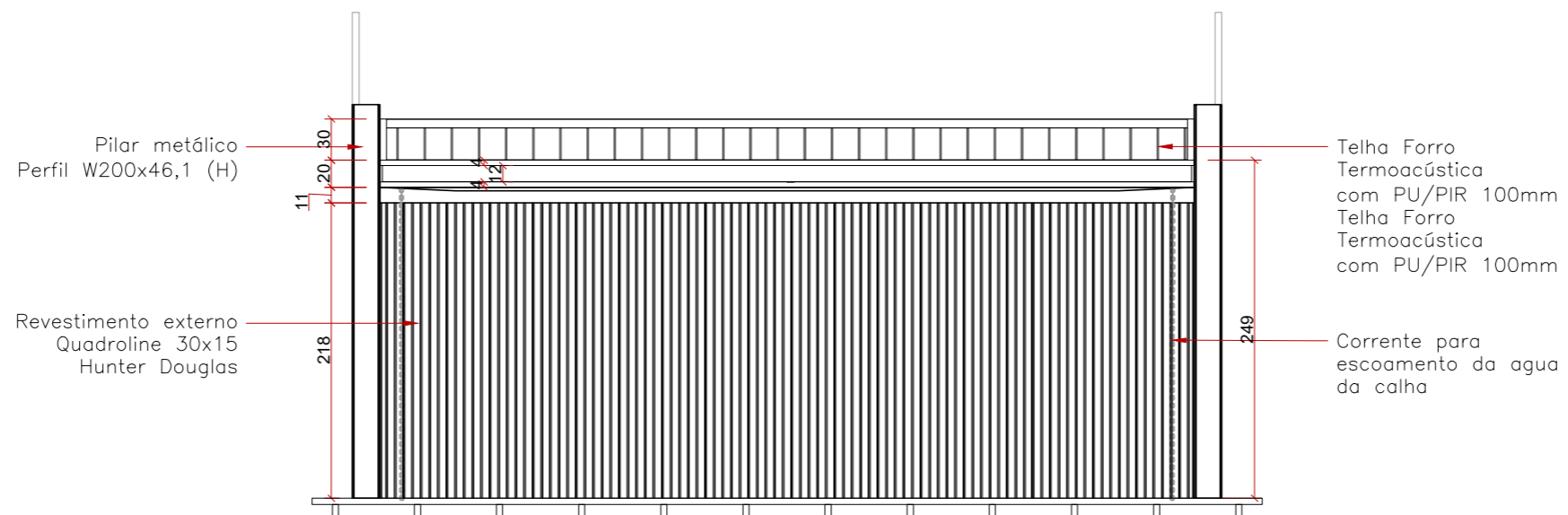

### Elevação Frontal - esc. 1:50

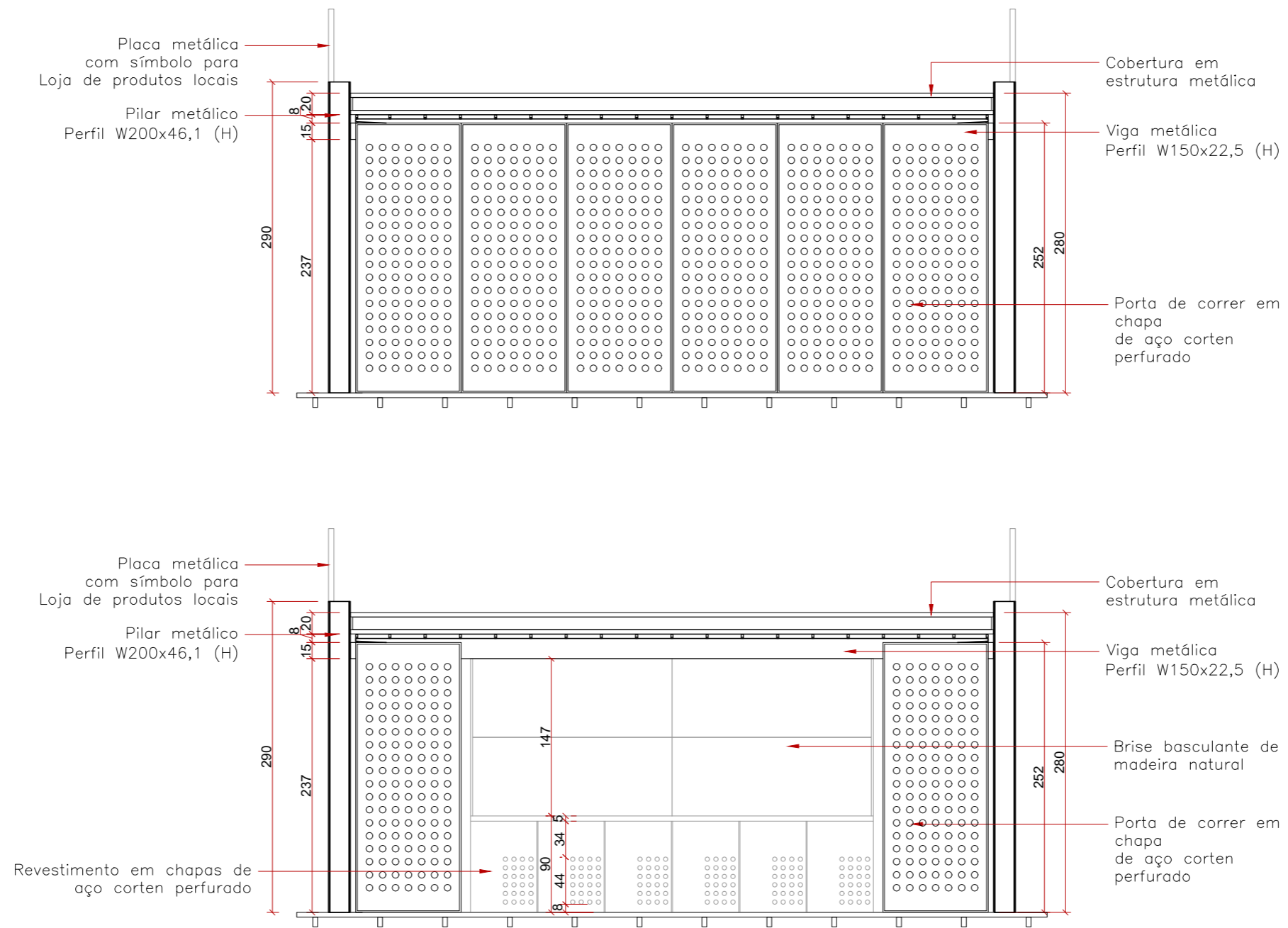



# 07. Detalhes

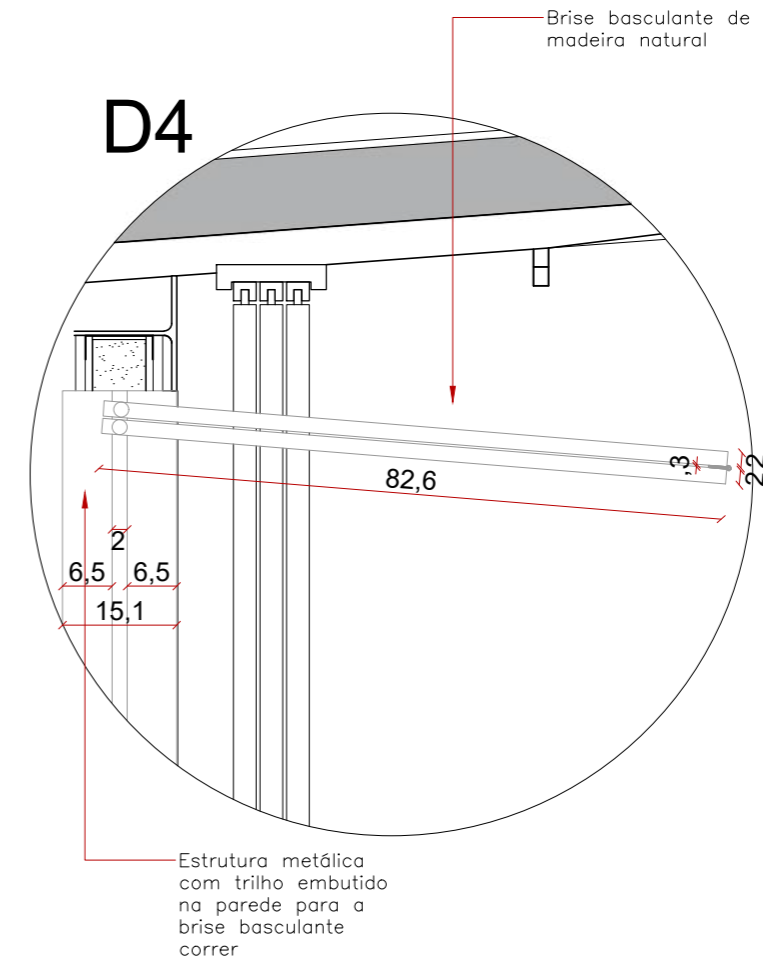
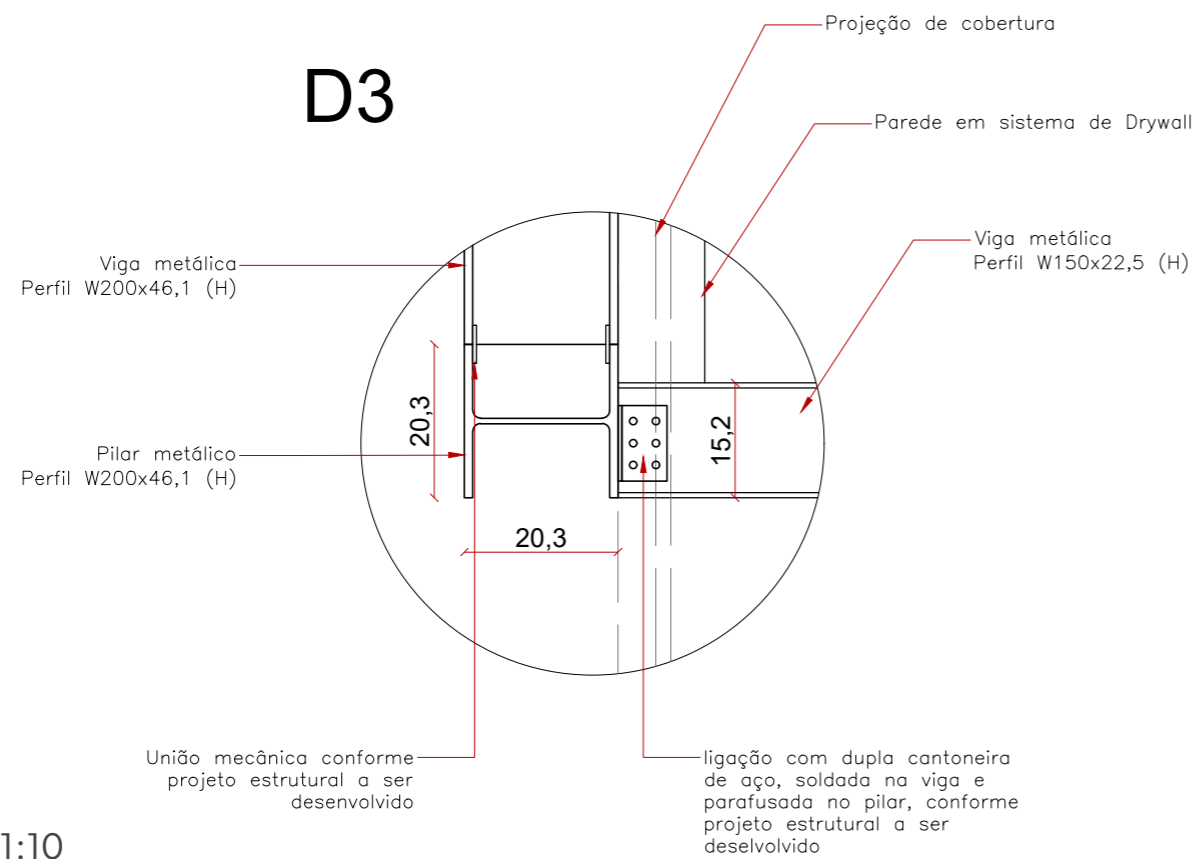
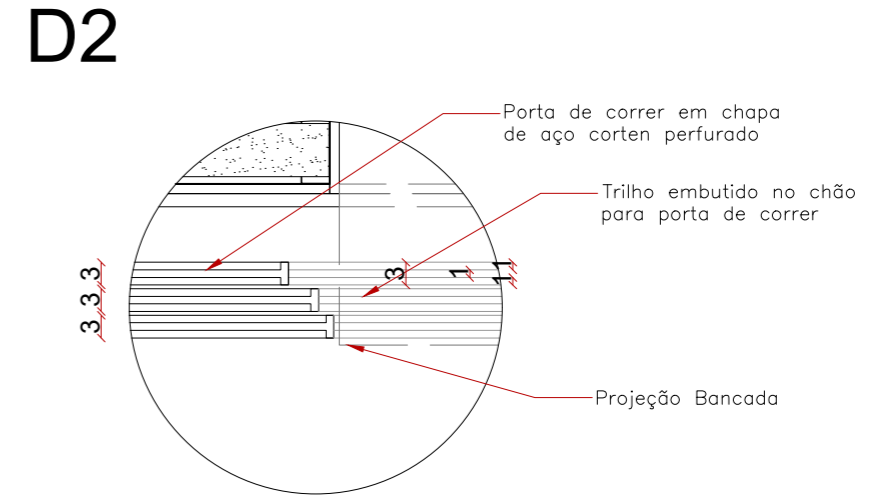
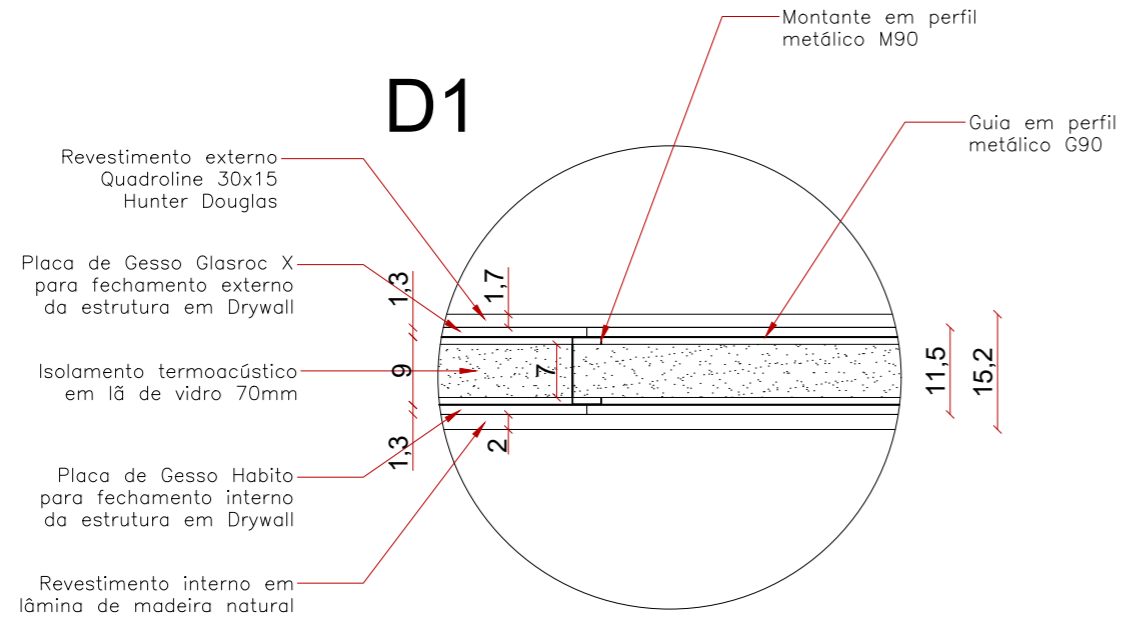

Esc. 1:10

Detalhes em Perspectiva - sem escala

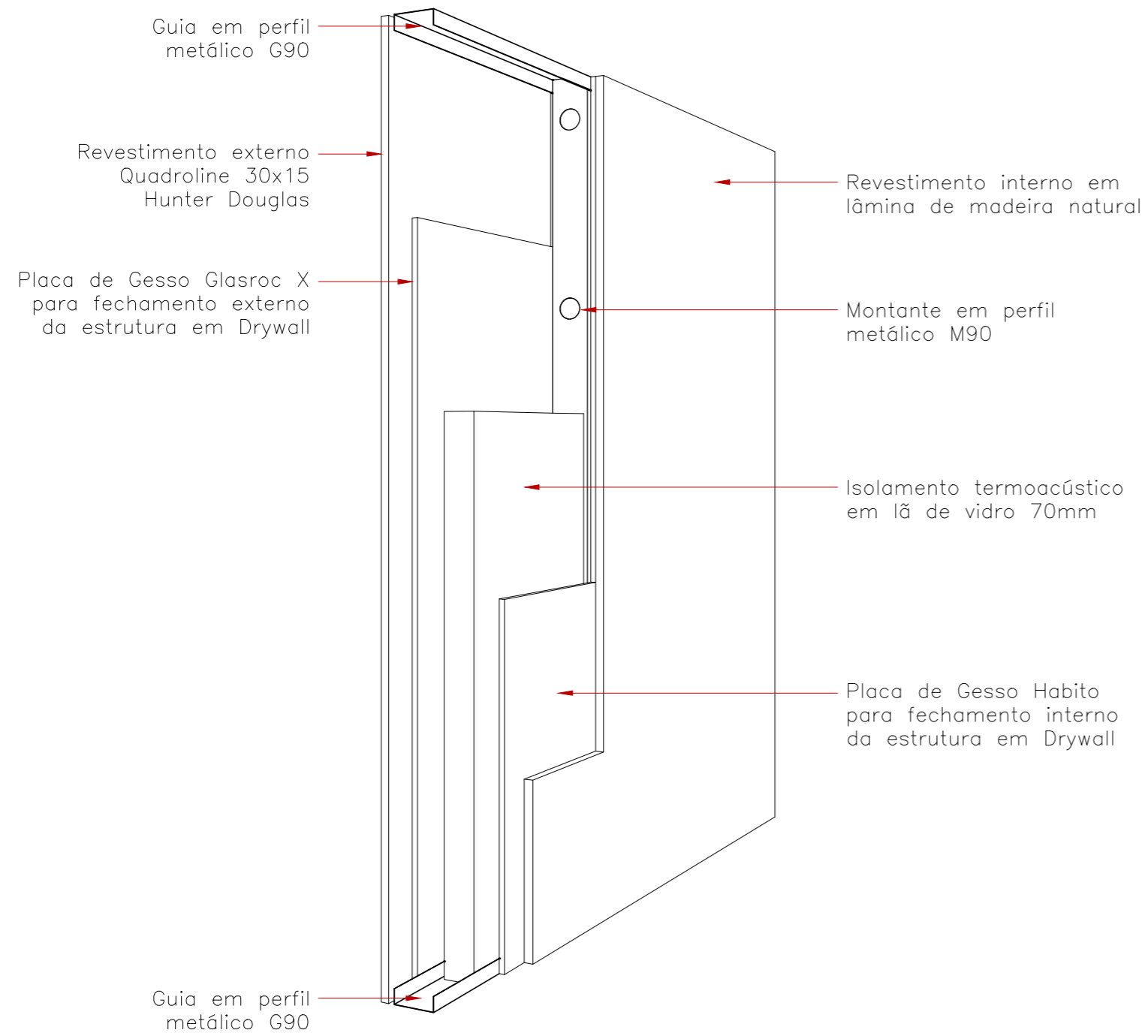

Esc. 1:10

D5

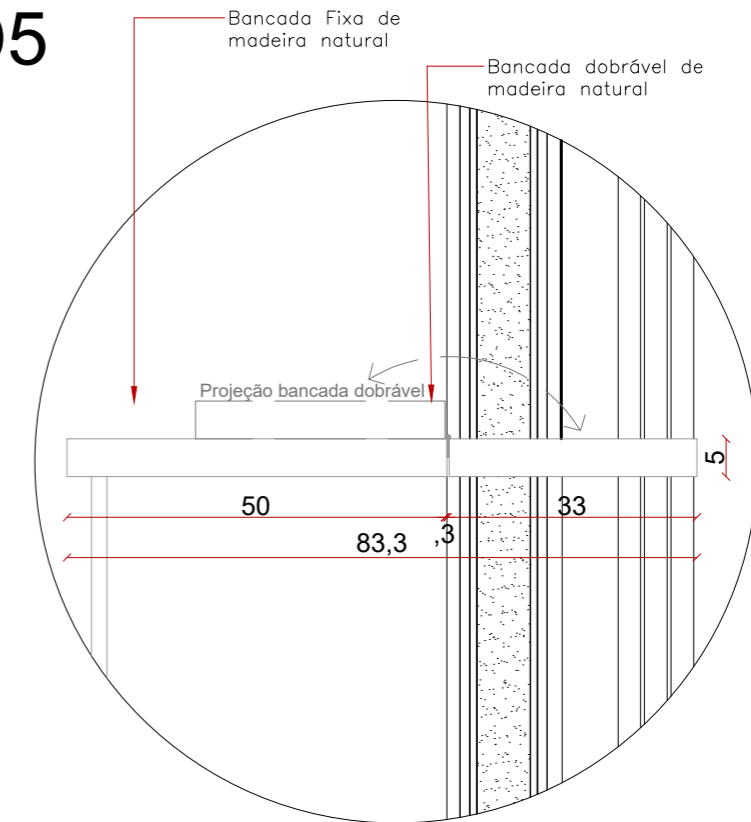

D6

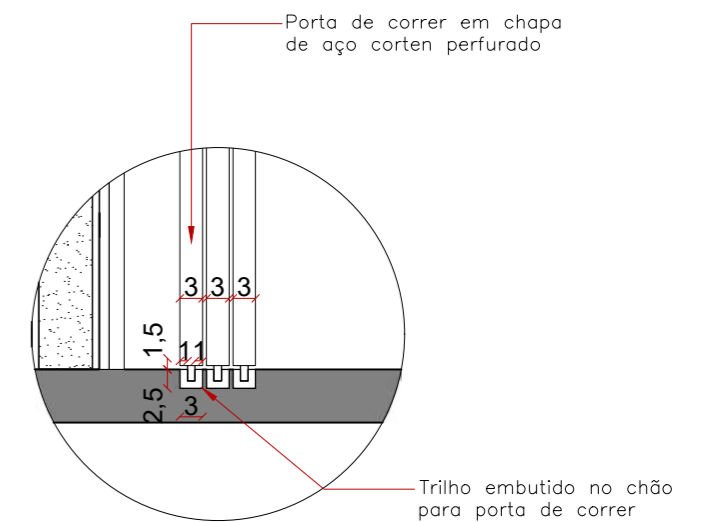



Detalhamento de Mobiliário - esc. 1:25

Vista frontal - esc. 1:25

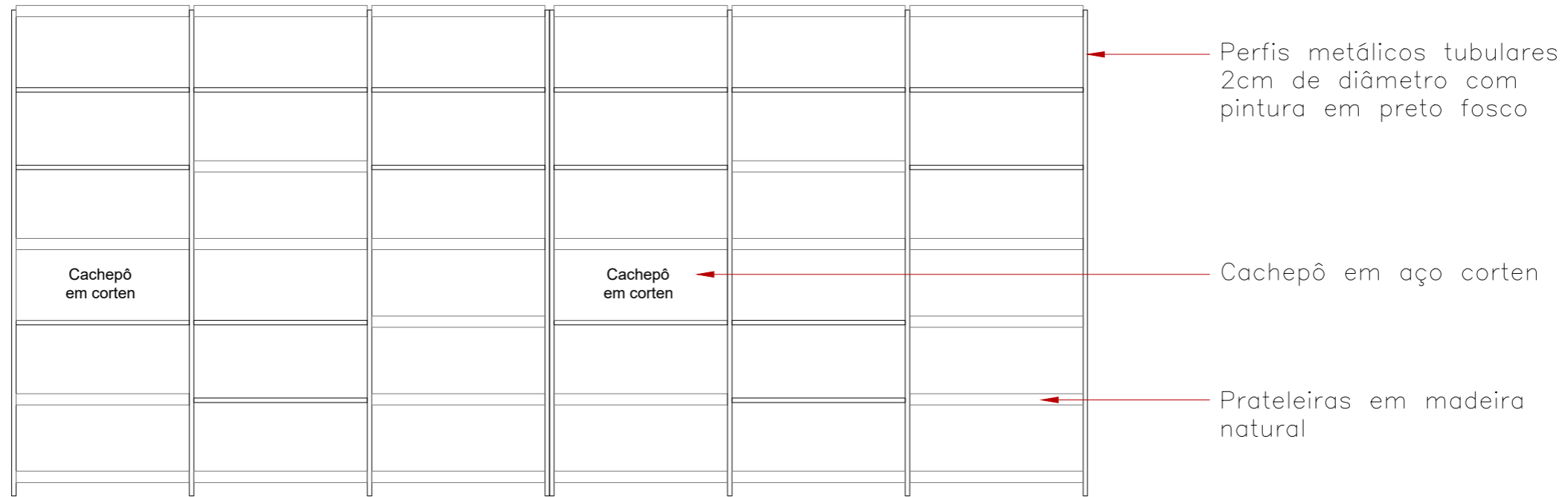

Vista frontal estrutura metálica - esc. 1:25

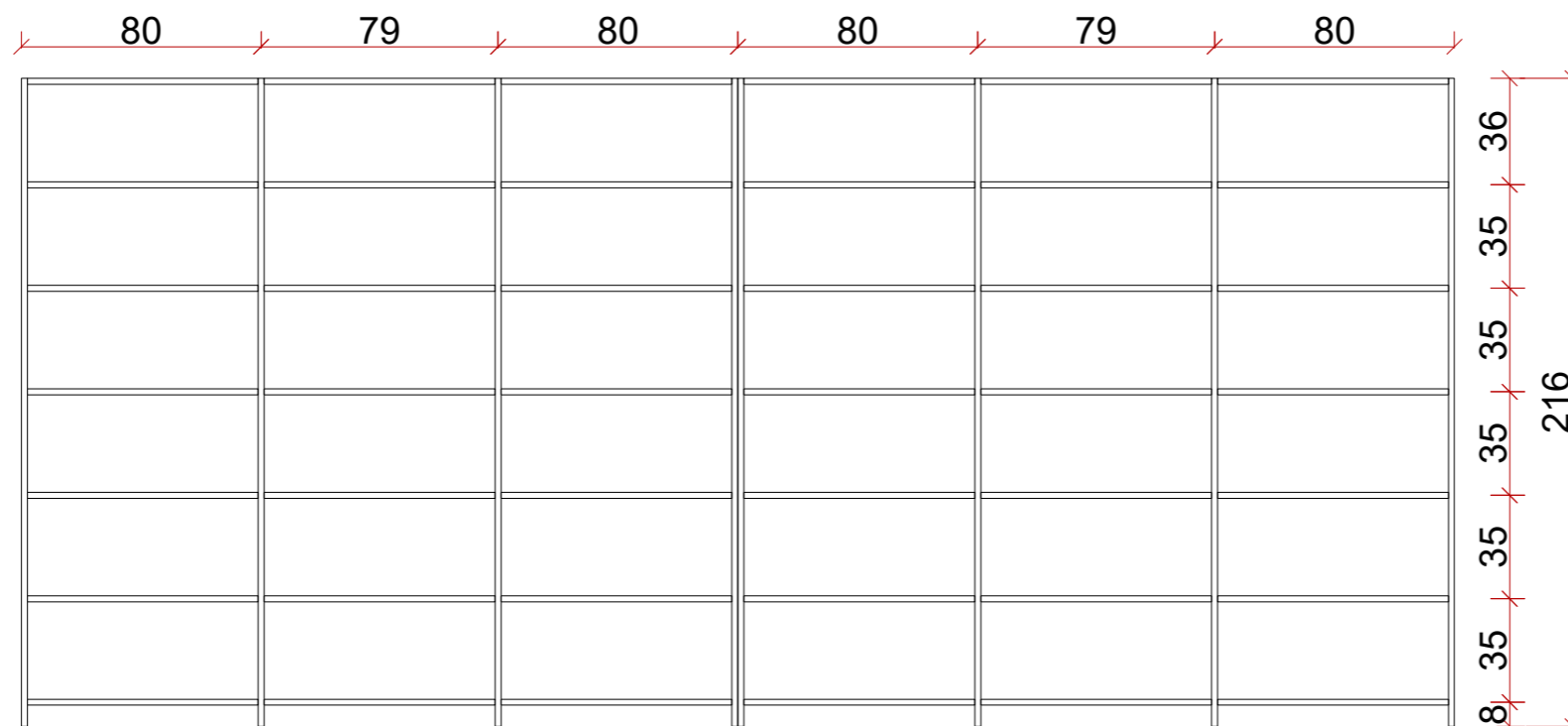

Detalhamento de Mobiliário - esc. 1:25

Vista Superior - esc. 1:25

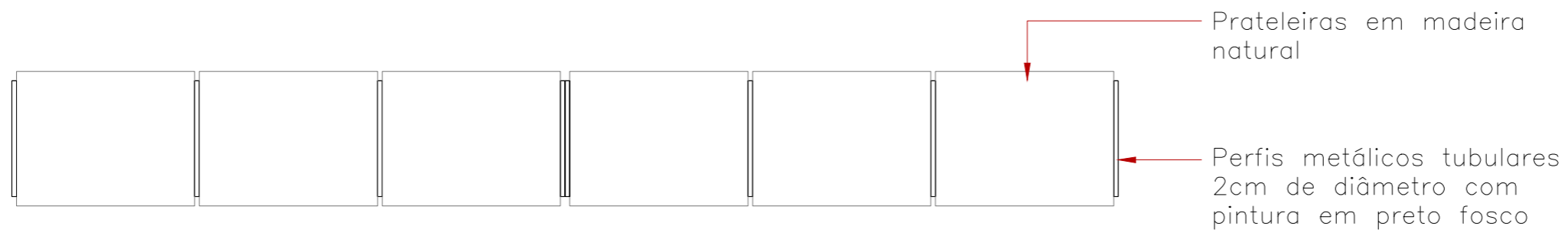

Corte Horizontal AA' - esc. 1:25

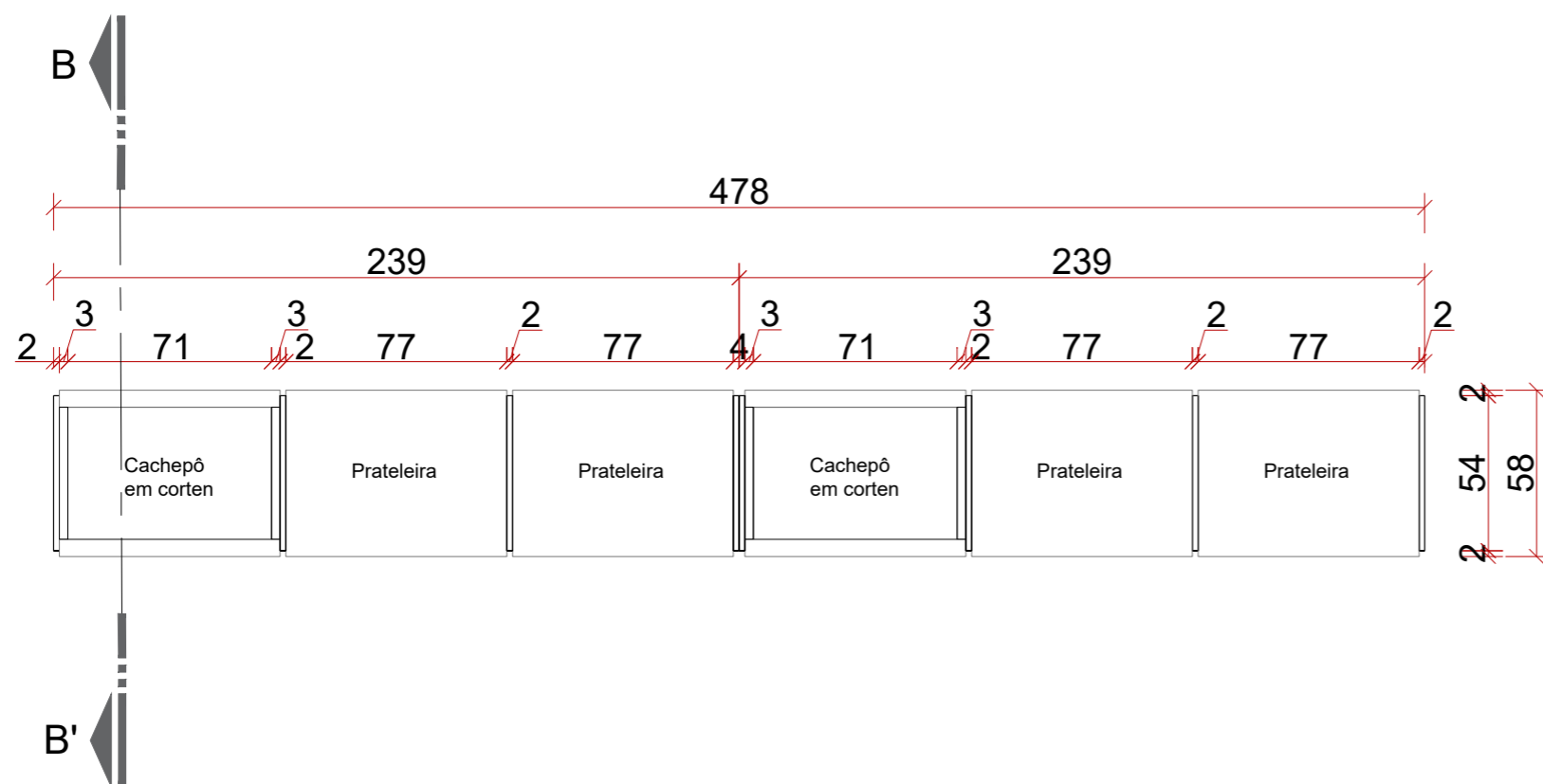

Corte Horizontal BB' - esc. 1:25

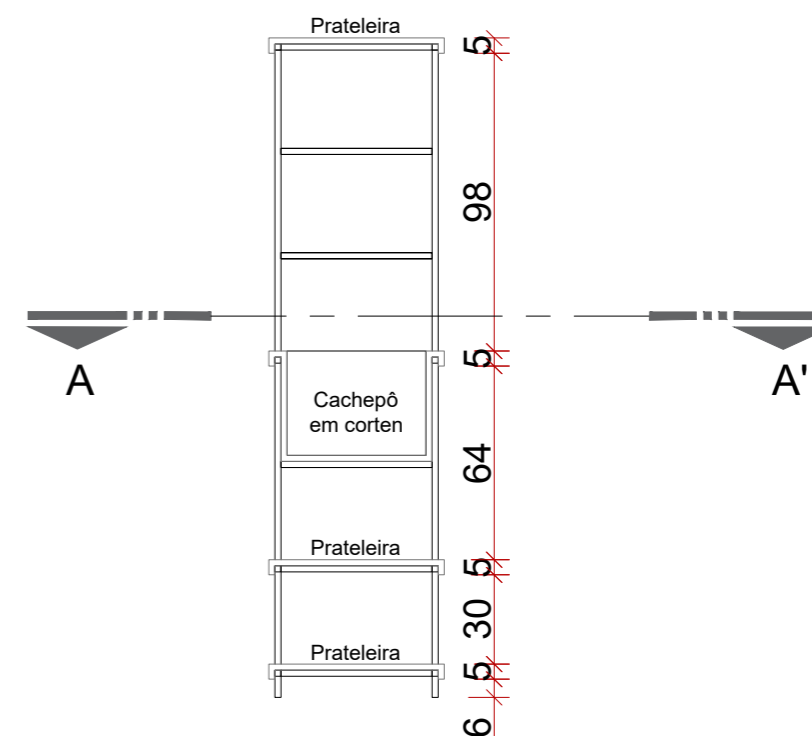

Detalhamento de Mobiliário - esc. 1:25

Vista frontal - esc. 1:25

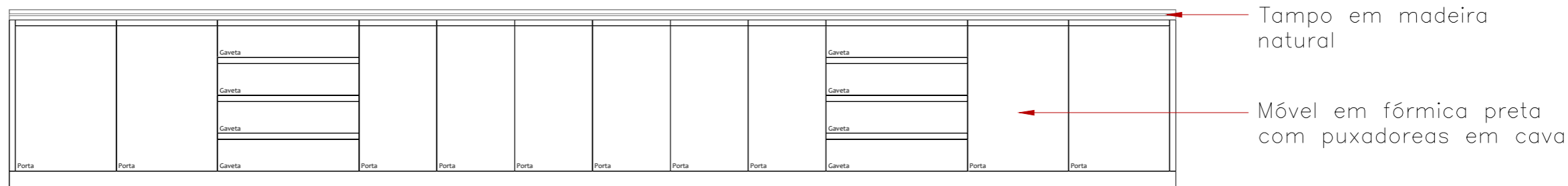

Corte Vertical BB' - esc. 1:25

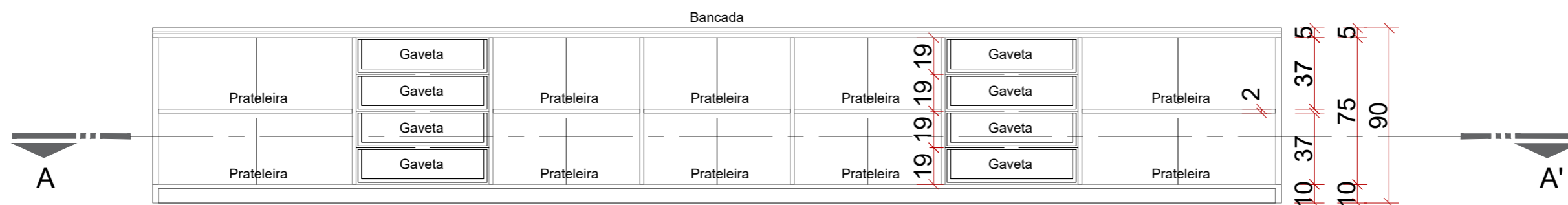

Corte Horizontal AA' - esc. 1:25

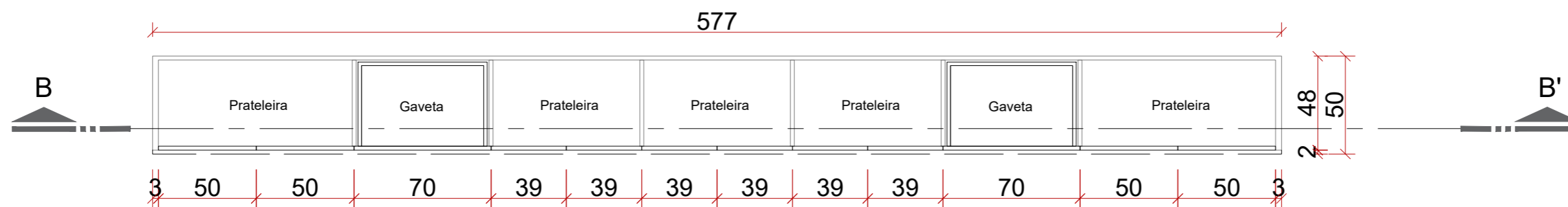

## 08. Quantitativos e Orçamentos

BDI 24,89%

ITEM	REFERÊNCIA	CÓDIGO	DESCRIÇÃO	UNID	QTDE	CUSTO UNITÁRIO	CUSTO TOTAL	BDI	PREÇO UNITÁRIO	PREÇO TOTAL
			<b>SERVIÇOS INICIAIS</b>						<b>TOTAL DO GRUPO</b>	<b>R\$ 5.080,28</b>
	ORSE	9416	Instalação provisória de energia elétrica, aérea, trifásica, em poste galvanizado, exclusive fornecimento do medidor	un.	1,00	R\$ 2.482,20	R\$ 2.482,20	24,89%	R\$ 3.100,13	R\$ 3.100,13
	ORSE	6096	Ligação predial de água em mureta de concreto, provisória ou definitiva, com fornecimento de material, inclusive mureta e hidrômetro, rede DN 50 mm	un.	1,00	R\$ 494,20	R\$ 494,20	24,89%	R\$ 617,23	R\$ 617,23
	SINAPI	4813	Placa de obra em chapa galvanizada, nº 22, adesivada, de 2,0 x 1,125 m	m²	2,25	R\$ 225,00	R\$ 506,25	24,89%	R\$ 281,01	R\$ 632,28
	SINAPI	10775	Locação de contaiier 2,30 x 6,00 m, alt. 2,50m, com 1 sanitário, para escritório e depósito de materiais, completo, sem divisórias internas	mês	1,00	R\$ 585,00	R\$ 585,00	24,89%	R\$ 730,63	R\$ 730,63
			<b>MADEIRAMENTO</b>						<b>TOTAL DO GRUPO</b>	<b>R\$ 13.181,77</b>
	ORSE	11616	Deck de madeira de primeira qualidade, com estruturação inferior de ripas de madeira, peças de madeira protegidas e pintadas com duas demãos de verniz semi-brilho, em todas as faces - fornecimento de materiais e mão de obra de instalação	m²	12,60	R\$ 588,29	R\$ 7.412,45	24,89%	R\$ 734,74	R\$ 9.257,75
	ORSE	11617	Brise em madeira pau d'arco, com réguas cantos abaulados, protegidas duas demãos de sparlack cetol deck semi-brilho, em todas as faces, antes do assentamento - fornecimento e execução	m²	5,25	R\$ 598,45	R\$ 3.141,86	24,89%	R\$ 747,43	R\$ 3.924,02
			<b>ESQUADRIAS</b>						<b>TOTAL DO GRUPO</b>	<b>R\$ 6.386,89</b>
	COMP. 09		Porta de correr em chapa de aço corten perforada	m²	6,00	R\$ 646,59	R\$ 3.879,52	24,89%	R\$ 807,55	R\$ 4.845,32
	SINAPI	11581	Trilho embutido no chão para a porta de correr - concavo, tipo U, em alumínio, com dimensões aproximadas de 35 x 35 mm, para porta de correr	m	6,00	R\$ 20,01	R\$ 120,06	24,89%	R\$ 24,99	R\$ 149,95
	SINAPI	91341	Porta em alumínio de abrir tipo veneziana com guarnição, fixação com parafusos - fornecimento e instalação	m²	1,60	R\$ 696,40	R\$ 1.114,24	24,89%	R\$ 869,77	R\$ 1.391,63
			<b>PAREDE EM GESSO ACARTONADO</b>						<b>TOTAL DO GRUPO</b>	<b>R\$ 25.108,83</b>
	COMP. 08		Parede de drywall contendo revestimento interno em chapa laminado melamínico espessura 0,8 mm, placa de gesso para ambiente interno, isolamento termoacústico em lâ de vidro 70 mm, placa de gesso externo e revestimento externo quadroline 30x15 Hunter Douglas. Estrutura com guias e montantes metálicos de 90 mm - fornecimento e instalação	m²	32,88	R\$ 611,44	R\$ 20.104,02	24,89%	R\$ 763,65	R\$ 25.108,83
			<b>PEÇAS METÁLICAS</b>						<b>TOTAL DO GRUPO</b>	<b>R\$ 30.194,38</b>
	SINAPI	100766	Pilar Metálico Perfil W200x46,1 (H) - Pilar metálico perfil laminado ou soldado em aço estrutural, com conexões soldadas, inclusos mão de obra, transporte e içamento utilizando guindaste - fornecimento e instalação	kg	790,00	R\$ 19,24	R\$ 15.199,60	24,89%	R\$ 24,03	R\$ 18.983,48

ITEM	REFERÊNCIA	CÓDIGO	DESCRIÇÃO	UNID	QTDE	CUSTO UNITÁRIO	CUSTO TOTAL	BDI	PREÇO UNITÁRIO	PREÇO TOTAL
	SINAPI	100764	Viga metálica perfil W150x22,5 (H) - Viga metálica em perfil laminado ou soldado em aço estrutural, com conexões soldadas, inclusos mão de obra e transporte - fornecimento e instalação	kg	270,00	R\$ 19,15	R\$ 5.170,50	24,89%	R\$ 23,92	R\$ 6.457,68
	SINAPI	98746	União mecânica	m	8,00	R\$ 54,15	R\$ 433,20	24,89%	R\$ 67,63	R\$ 541,04
	SINAPI	94227	Calha em chapa de aço galvanizado número 24, desenvolvimento de 33 cm, incluso transporte vertical	m	6,00	R\$ 73,15	R\$ 438,90	24,89%	R\$ 91,36	R\$ 548,16
	SINAPI	4813	Placa metálica com símbolo para ponto de venda - chapa galvanizada, adesivada	m²	2,00	R\$ 225,00	R\$ 450,00	24,89%	R\$ 281,01	R\$ 562,03
	SINAPI	92570	Trama de aço composta por ripas para telhados de até 2 águas, incluso transporte vertical - fornecimento e instalação	m²	24,00	R\$ 61,92	R\$ 1.486,08	24,89%	R\$ 77,33	R\$ 1.856,03
	SINAPI	5086	Corrente de elo curto comum, soldada, galvanizada, espessura do elo = 1/2" (12,5 mm) - 3,168 kg/m	kg	15,84	R\$ 31,87	R\$ 504,82	24,89%	R\$ 39,80	R\$ 630,49
	SINAPI	584	Dupla cantoneira de aço, soldada na viga e parafusada no pilar - duas unidades para cada ponto	m	1,20	R\$ 49,66	R\$ 59,59	24,89%	R\$ 62,02	R\$ 74,43
	SINAPI	98746	União mecânica	m	8,00	R\$ 54,15	R\$ 433,20	24,89%	R\$ 67,63	R\$ 541,04
			<b>COBERTURA</b>						<b>TOTAL DO GRUPO</b>	<b>R\$ 7.482,59</b>
	SINAPI	94216	Telha forro termoacústica com PU/PR 100mm	m²	24,00	R\$ 249,63	R\$ 5.991,12	24,89%	R\$ 311,77	R\$ 7.482,59
			<b>INSTALAÇÃO ELÉTRICO</b>						<b>TOTAL DO GRUPO</b>	<b>R\$ 2.705,23</b>
	SINAPI	91925	Cabo de cobre flexível isolado, 1,5 mm², anti-chama, 0,6/1,0 kv, para circuitos terminais - fornecimento e instalação	m	36,00	R\$ 4,03	R\$ 145,08	24,89%	R\$ 5,03	R\$ 181,20
	SINAPI	91927	Cabo de cobre flexível isolado, 2,5 mm², anti-chama, 0,6/1,0 kv, para circuitos terminais - fornecimento e instalação	m	36,00	R\$ 5,43	R\$ 195,48	24,89%	R\$ 6,78	R\$ 244,14
	SINAPI	91929	Cabo de cobre flexível isolado, 4,0 mm², anti-chama, 0,6/1,0 kv, para circuitos terminais - fornecimento e instalação	m	24,00	R\$ 7,62	R\$ 182,88	24,89%	R\$ 9,52	R\$ 228,41
	SINAPI	91871	Eletroduto rígido roscável, PVC, DN 25 mm (3/4") - fornecimento e instalação	m	15,00	R\$ 11,77	R\$ 176,55	24,89%	R\$ 14,70	R\$ 220,50
	SINAPI	91834	Eletroduto flexível corrugado, PVC, DN 25 mm (3/4") - fornecimento e instalação	m	15,00	R\$ 7,51	R\$ 112,65	24,89%	R\$ 9,38	R\$ 140,69
	SINAPI	93128	Ponto de iluminação residencial, incluindo interruptor simples, caixa elétrica, eletroduto, cabo, rasgo, quebra e chumbamento (excluindo luminária e lâmpada) - fornecimento e instalação	un.	4,00	R\$ 137,56	R\$ 550,24	24,89%	R\$ 171,81	R\$ 687,22
	SINAPI	97591	Luminária tipo plafon redondo com vidro fosco, de sobrepor, com 2 lâmpadas fluorescentes de 15W, sem reator - fornecimento e instalação	un.	4,00	R\$ 108,92	R\$ 435,68	24,89%	R\$ 136,04	R\$ 544,14
	SINAPI	101876	Quadro de distribuição de energia em PVC, de embutir, sem barramento, para 6 disjuntores - fornecimento e instalação	un.	1,00	R\$ 75,10	R\$ 75,10	24,89%	R\$ 93,80	R\$ 93,80

ITEM	REFERÊNCIA	CÓDIGO	DESCRIÇÃO	UNID	QTDE	CUSTO UNITÁRIO	CUSTO TOTAL	BDI	PREÇO UNITÁRIO	PREÇO TOTAL
	SINAPI	93655	Disjuntor monopolar tipo DIN, corrente nominal de 20A - fornecimento e instalação	un.	4,00	R\$ 12,95	R\$ 51,80	24,89%	R\$ 16,17	R\$ 64,70
	SINAPI	91966	Tomada média de embutir (1 módulo), 2P+T 10 A, incluindo suporte e placa - fornecimento e instalação	un.	5,00	R\$ 30,19	R\$ 150,95	24,89%	R\$ 37,71	R\$ 188,53
	SINAPI	92023	Interruptor simples (1 módulo) com 1 tomada de embutir 2P+T 10 A, incluindo suporte e placa - fornecimento e instalação	un.	2,00	R\$ 44,80	R\$ 89,60	24,89%	R\$ 55,95	R\$ 111,91
			<b>SERVIÇOS FINAIS</b>						<b>TOTAL DO GRUPO</b>	<b>R\$ 590,44</b>
	SINAPI	4813	Logo rota cênica SP com letra caixa - chapa galvanizada, adesivada	un.	1,00	R\$ 225,00	R\$ 225,00	24,89%	R\$ 281,01	R\$ 281,01
	SINAPI	99809	Limpeza final de obra	m²	12,60	R\$ 4,57	R\$ 57,58	24,89%	R\$ 5,71	R\$ 71,92
	ORSE	26	Coleta e carga manuais de entulho	m³	6,00	R\$ 13,52	R\$ 81,12	24,89%	R\$ 16,89	R\$ 101,31
	ORSE	10033	Retirada de entulho da obra utilizando caixa coletora capacidade de 5m³	m³	5,00	R\$ 21,81	R\$ 109,05	24,89%	R\$ 27,24	R\$ 136,20
									<b>TOTAL DO OBJETO</b>	<b>R\$ 90.730,41</b>

# 09. Registro de Responsabilidade Técnica - RRT



Conselho de Arquitetura e Urbanismo do Brasil

Registro de Responsabilidade Técnica - RRT

RRT SIMPLES  
SI11072574I00



Verificar Autenticidade

---

**1. RESPONSÁVEL TÉCNICO**

**1.1 Arquiteto(a) e Urbanista**

Nome Civil/Social: MURILO CESAR LUCENA VIEIRA    CPF: 059.266.929-70    Tel: (47) 99655-2590  
 Data de Registro: 07/05/2019    Registro Nacional: 00A1545353 E-mail: murilo.lucenavieira@hotmail.com

---

**2. DETALHES DO RRT**

Nº do RRT: SI11072574I00CT001    Forma de Registro: INICIAL  
 Data de Cadastro: 13/08/2021    Tipologia: NÃO SE APLICA  
 Modalidade: RRT SIMPLES    Forma de Participação: INDIVIDUAL  
 Data de Registro: 16/08/2021

---

**2.1 Valor do RRT**

Valor do RRT: R\$97,95    Pago em: 13/08/2021

---

**3. DADOS DO CONTRATO**

**3.1 Contrato 0083**

Nº do RRT: SI11072574I00CT001    CPF/CNPJ: 10.662.944/0001-88    Nº Contrato: 0083    Data de Início: 15/05/2021  
 Contratante: AGÊNCIA PAULISTA DE PROMOÇÃO DE INVESTIMENTOS E COMPETITIVIDADE - INVESTE SÃO PAULO    Valor de Contrato: R\$ 0,00    Data de Celebração: 15/05/2021    Previsão de Término: 15/08/2021

---

**3.1.1 Dados da Obra/Serviço Técnico**

CEP: 05350000    Nº: 82  
 Logradouro: Escola Politécnica    Complemento: INVESTE SP  
 Bairro: Rio Pequeno    Cidade: São Paulo  
 UF: SP    Longitude:    Latitude:

---

**3.1.2 Descrição da Obra/Serviço Técnico**

*Projeto Arquitetônico Executivo de equipamentos de apoio ao turismo, sinalização e mobiliário, incluídos na categoria Projetos de Modelo Padrão que constam nos Cadernos Técnicos (MASTERPLANS) do Programa Rota Cênica SP.*

**Projeto Arquitetônico Executivo: (Equipamentos de apoio ao turismo)**

01. Paradoiro A - 46,80 m<sup>2</sup>
02. Paradoiro B - 16 m<sup>2</sup>
03. Mirante A - 38,83 m<sup>2</sup>
04. Mirante B - 15,92 m<sup>2</sup>
05. Mirante D - 84,56 m<sup>2</sup>
06. PIT A - 12,60 m<sup>2</sup>
07. Café - 12,60 m<sup>2</sup>
08. Ponto de Venda de Produtos Locais - 12,60 m<sup>2</sup>
09. Módulo Sanitários - 4,95 m<sup>2</sup>

www.cau.br.gov.br    Página 1/3



Conselho de Arquitetura e Urbanismo do Brasil

Registro de Responsabilidade Técnica - RRT

RRT SIMPLES  
SI11072574I00



Verificar Autenticidade

---

ÁREA TOTAL - 244,86 m<sup>2</sup>

**Projeto Arquitetônico Executivo: (Sinalização)**

01. Marco
02. Placa A
03. Placa B
04. Placa C
05. Placa D1 e D2
06. Placa E1 e E2
07. Placa F
08. Placa G
09. Placa H

**Projeto Arquitetônico Executivo: (Mobiliário)**

01. Mesa com bancos
02. Banco A
03. Banco B
04. Banco C
05. Pórtico

---

**3.1.3 Declaração de Acessibilidade**

Declaro o atendimento às regras de acessibilidade previstas em legislação e em normas técnicas pertinentes para as edificações abertas ao público, de uso público ou privadas de uso coletivo, conforme § 1º do art. 56 da Lei nº 13146, de 06 de julho de 2015.

---

**3.1.4 Dados da Atividade Técnica**

Grupo: PROJETO	Quantidade: 5
Atividade: 1.8.9 - Projeto de mobiliário urbano	Unidade: unidade
Grupo: PROJETO	Quantidade: 9
Atividade: 1.9.3 - Projeto de comunicação visual urbanística	Unidade: unidade
Grupo: PROJETO	Quantidade: 244,86
Atividade: 1.1.2 - Projeto arquitetônico	Unidade: metro quadrado

---

**4. RRT VINCULADO POR FORMA DE REGISTRO**

**4.1.1 RRT's Vinculados**

Número do RRT	Forma de Registro	Contratante	Data de Registro	Data de Pagamento
Nº do RRT: SI11072574I00CT001	INICIAL	AGÊNCIA PAULISTA DE PROMOÇÃO DE INVESTIMENTOS E COMPETITIVIDADE - INVESTE SÃO PAULO	13/08/2021	13/08/2021

---

**5. DECLARAÇÃO DE VERACIDADE**

Declaro para os devidos fins de direitos e obrigações, sob as penas previstas na legislação vigente, que as informações cadastradas neste RRT são verdadeiras e de minha responsabilidade técnica e civil.

www.cau.br.gov.br    Página 2/3



Conselho de Arquitetura e Urbanismo do Brasil

Registro de Responsabilidade Técnica - RRT

RRT SIMPLES  
SI11072574I00



Verificar Autenticidade

---

**6. ASSINATURA ELETRÔNICA**

Documento assinado eletronicamente por meio do SICCAU do arquiteto(a) e urbanista MURILO CESAR LUCENA VIEIRA, registro CAU nº 00A1545353, na data e hora: 13/08/2021 16:02:51, com o uso de login e de senha. A autenticidade deste RRT pode ser verificada em: <https://siccau.cau.br.gov.br/app/view/sight/externo?form=Servicos>, ou via QRCode.

A autenticidade deste RRT pode ser verificada em: <https://siccau.cau.br.gov.br/app/view/sight/externo?form=Servicos>, ou via QRCode. Documento Impresso em: 16/08/2021 às 12:40:06 por: siccau, ip 10.128.0.1.

www.cau.br.gov.br    Página 3/3





