

ROTA CÊNICA SP  
**PROJETO ARQUITETÔNICO EXECUTIVO**  
MIRANTE B



ROTA CÊNICA SP

# PROJETO ARQUITETÔNICO EXECUTIVO

MIRANTE B

**Rota Cênica SP | Caderno Arquitetônico 04**

Projeto Arquitetônico Executivo - Mirante B

Responsável Técnico: Arquiteto Murilo Lucena Vieira - CAU A154535-3

Setembro de 2021









# Equipe Técnica

---

**Luiz Henrique Gevaerd**

Coordenador Geral

**Murilo C. Lucena Vieira**

Coordenador de Arquitetura

**Marco Aurélio Ranzi**

Arquiteto

**Paulo de Tarso B. Alexandrino**

Arquiteto

**Carol Kuskowski**

Arquiteta

**Jaine Molinari**

Arquiteta

**Pablo Paiva**

Gestor de Projetos

**Laila Gebhard da Rosa**

Designer Gráfico

**Biosphera Empreendimentos Ambientais**

# Sumário

**02** Projeto Arquitetônico  
Executivo - Mirante B

**03** 01. Perspectivas

**04** 02. Implantação

**05** 03. Planta Baixa

**06** 04. Lançamento  
Estrutural

**07** 05. Lançamento  
Fundação

**08** 06. Elevações

**11** 07. Cortes

**13** 08. Detalhes

**15** 09. Quantitativos  
e Orçamentos

**17** 10. Registro de  
Responsabilidade  
Técnica - RRT

# Projeto Arquitetônico Executivo - Mirante B

---

Este documento trata a respeito do Projeto Arquitetônico Executivo do Mirante B. Este equipamento é um Projeto de Modelo Padrão RC, sendo assim, replicável em diversos pontos ao longo das rotas cênicas de acordo com seus respectivos Masterplans.

## **LOCALIZAÇÃO DAS INTERVENÇÕES**

### **Vale do Ribeira**

Iporanga - Mirante PETAR

### **Litoral Norte**

São Sebastião - Mirante Guaecá

# 01. Perspectivas



## 02. Implantação

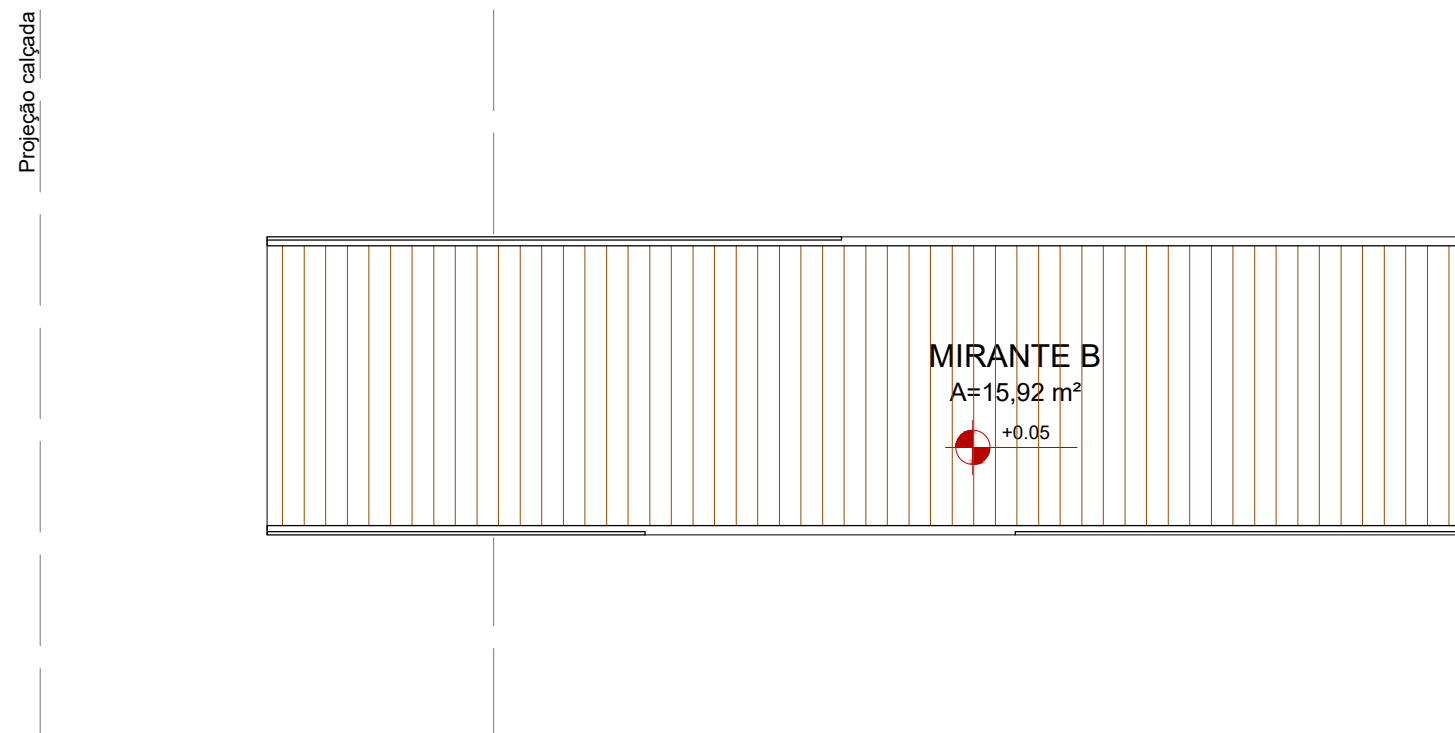

Esc. 1:50



# 03. Planta Baixa

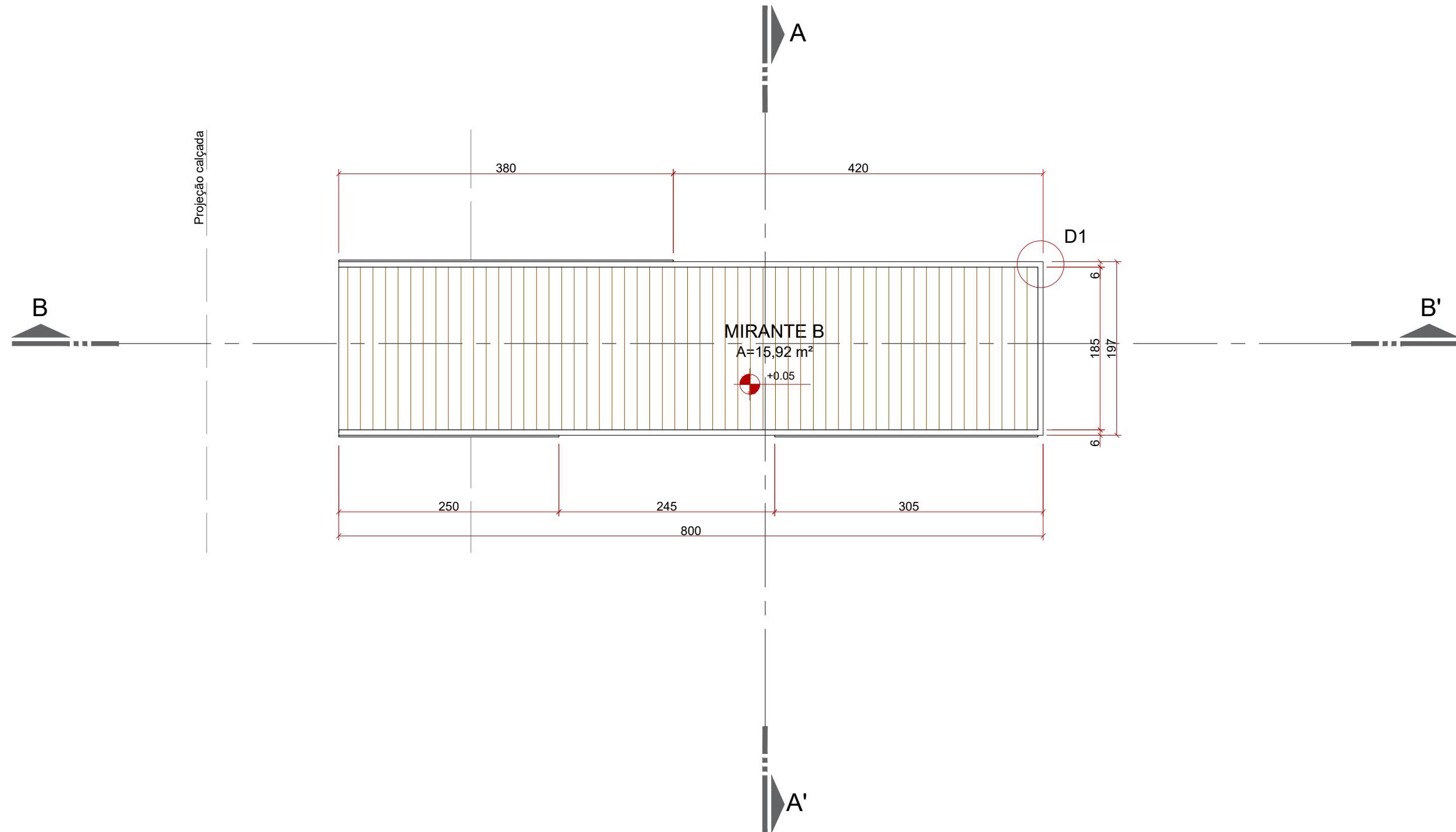

Esc. 1:50

# 04. Lançamento Estrutural

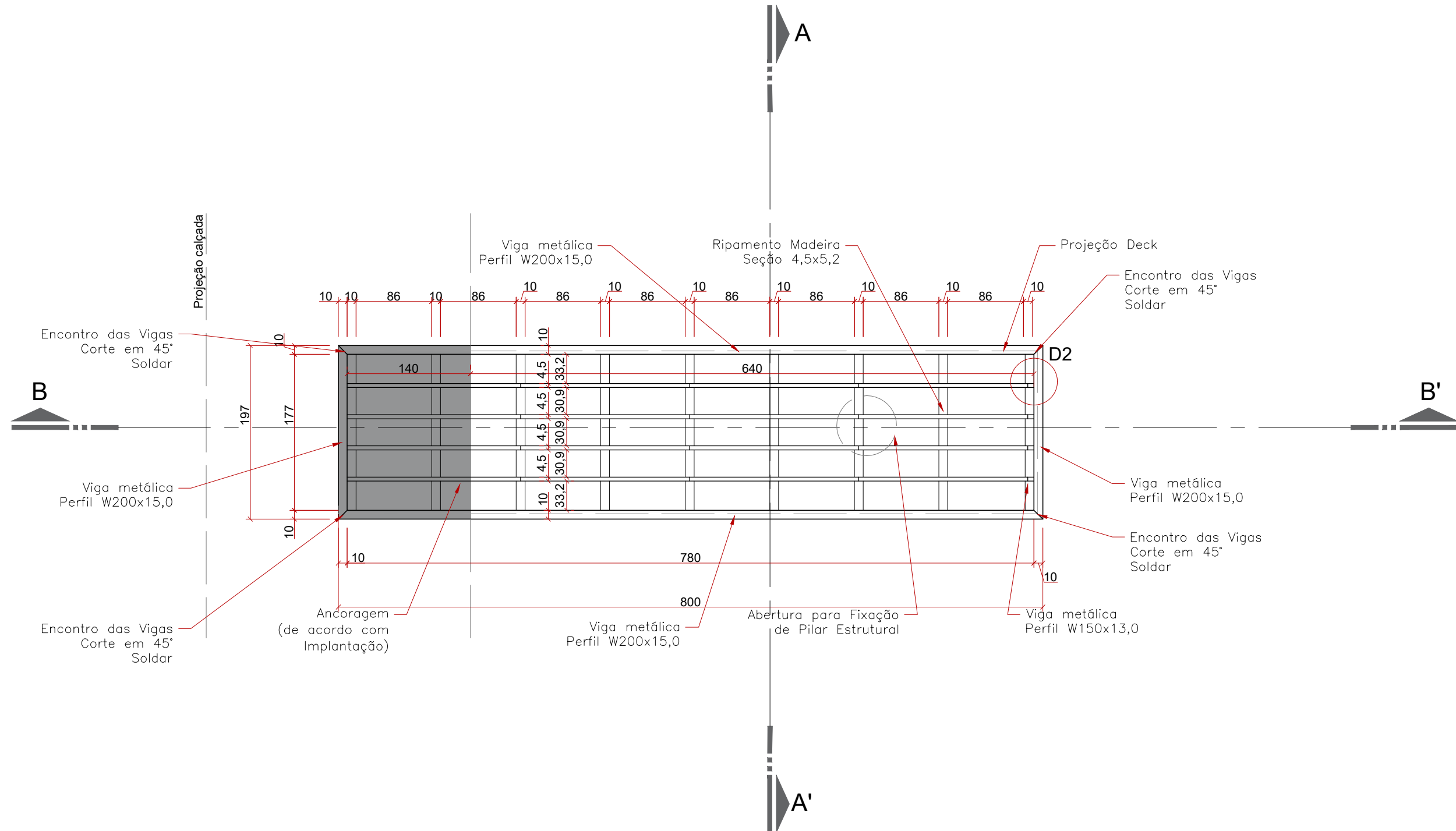

Esc. 1:50



# 05. Lançamento Fundação

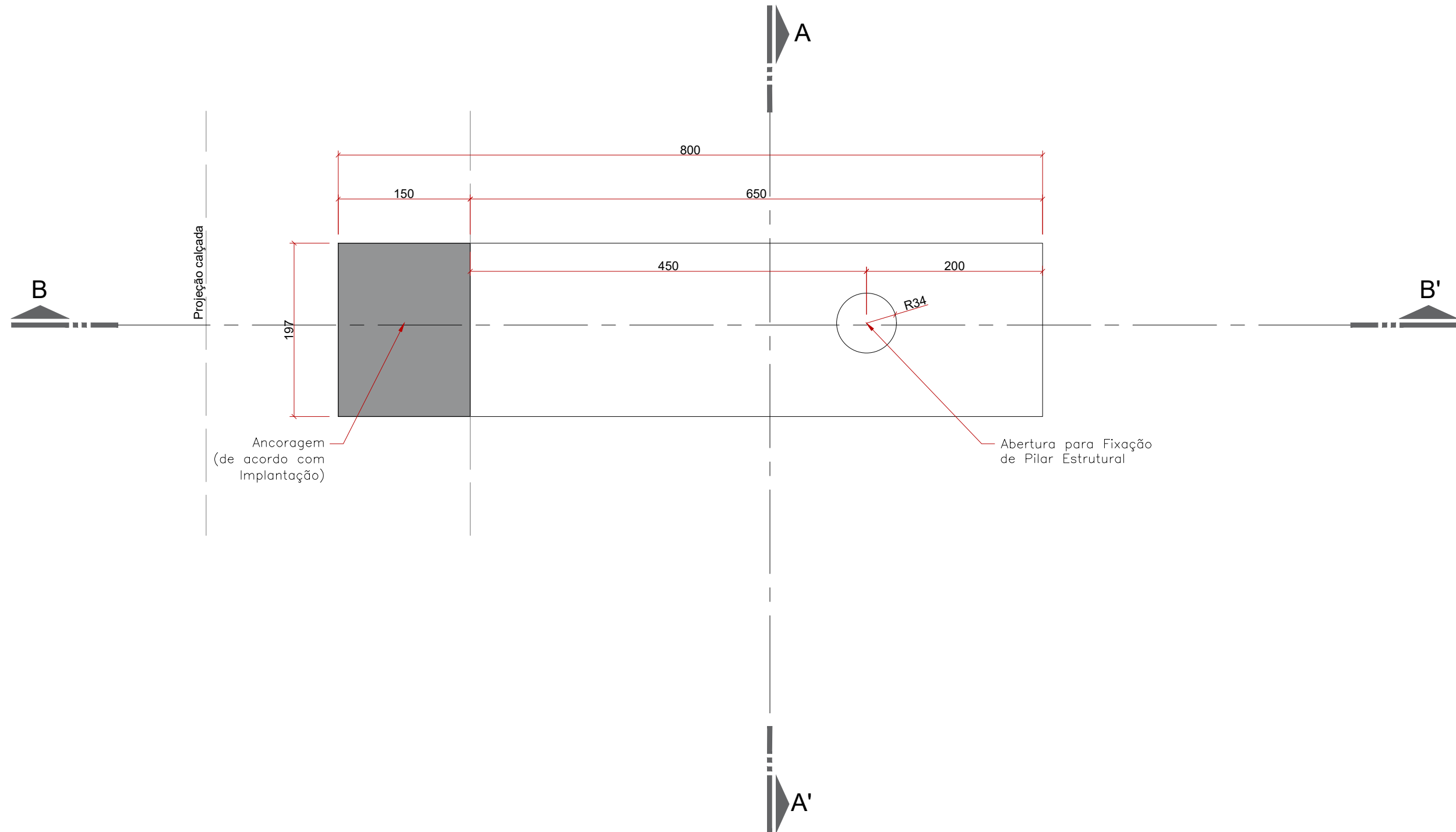

Esc. 1:50

# 06. Elevações

Elevação Frontal - esc. 1:50

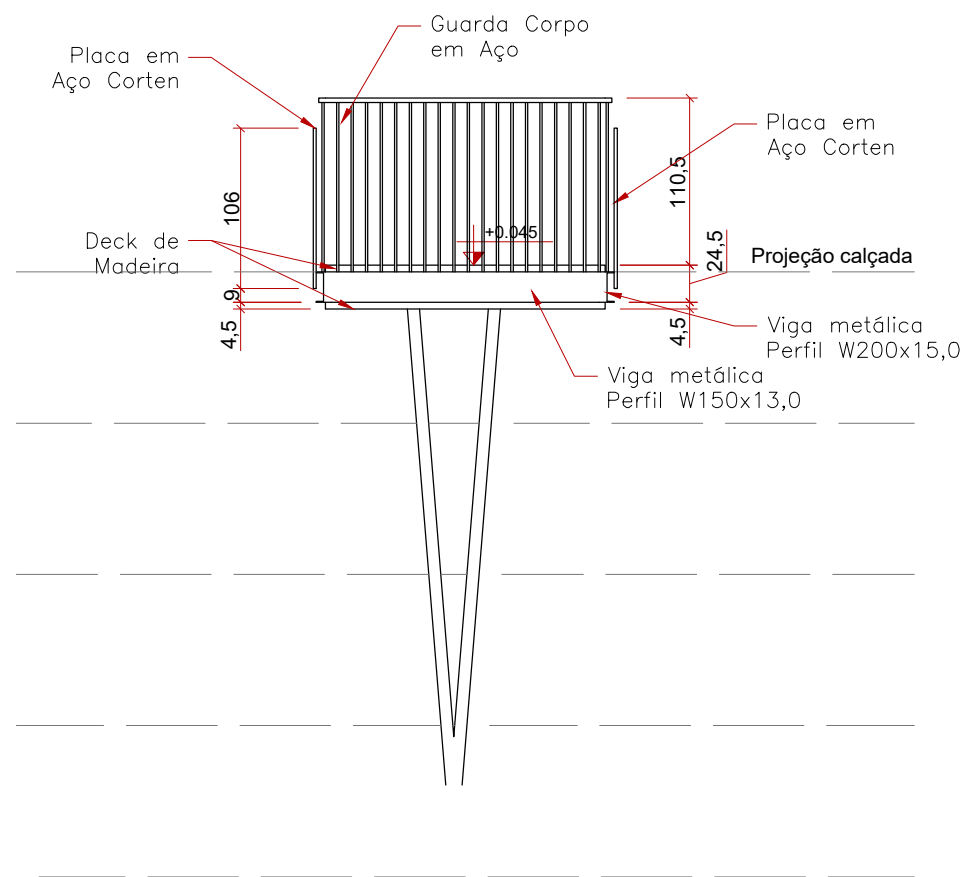

Elevação Posterior - esc. 1:50

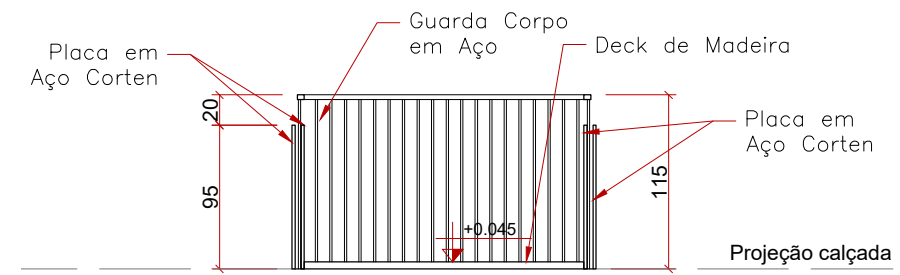



### Elevação Lateral Direita - esc. 1:50

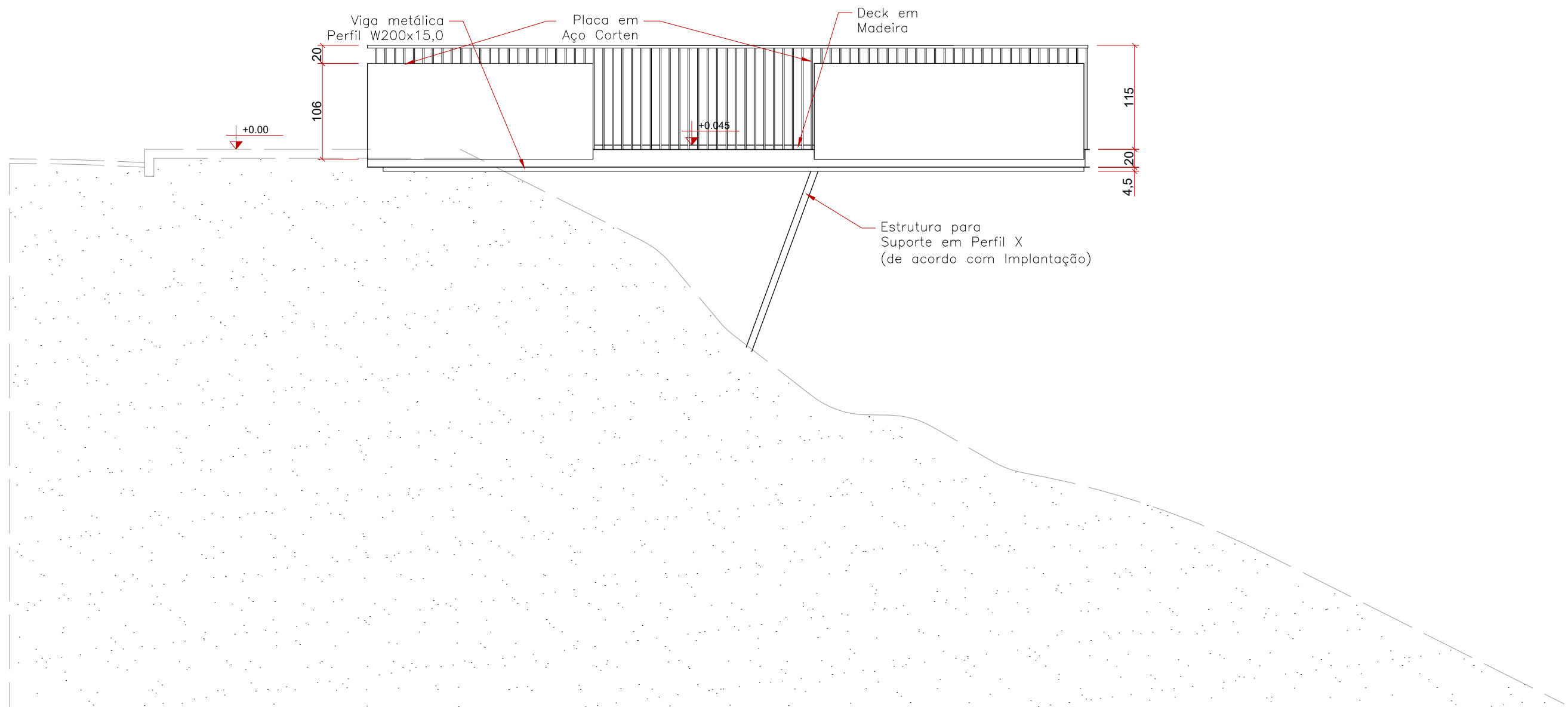

### Elevação Lateral Esquerda - esc. 1:50

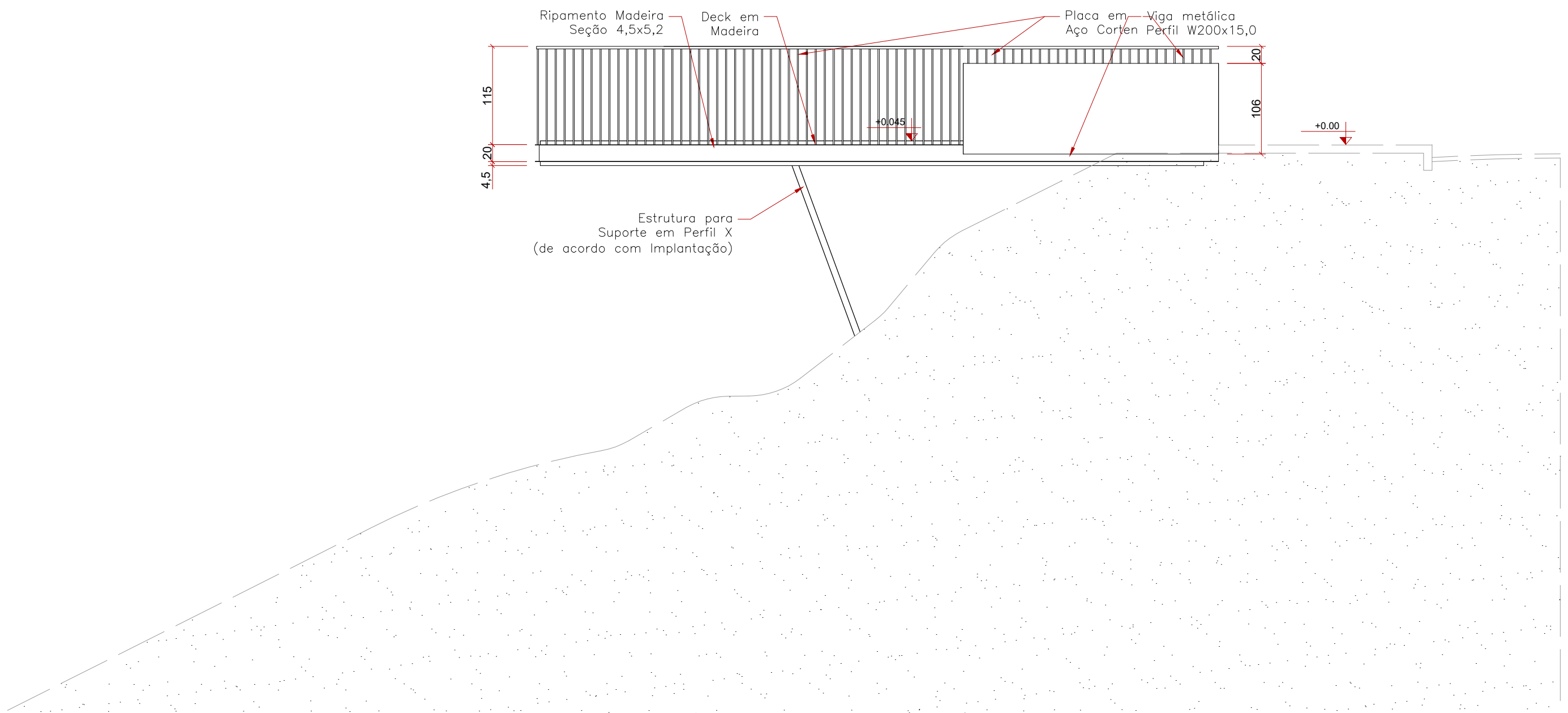



# 07. Cortes

Corte AA' - esc. 1:50

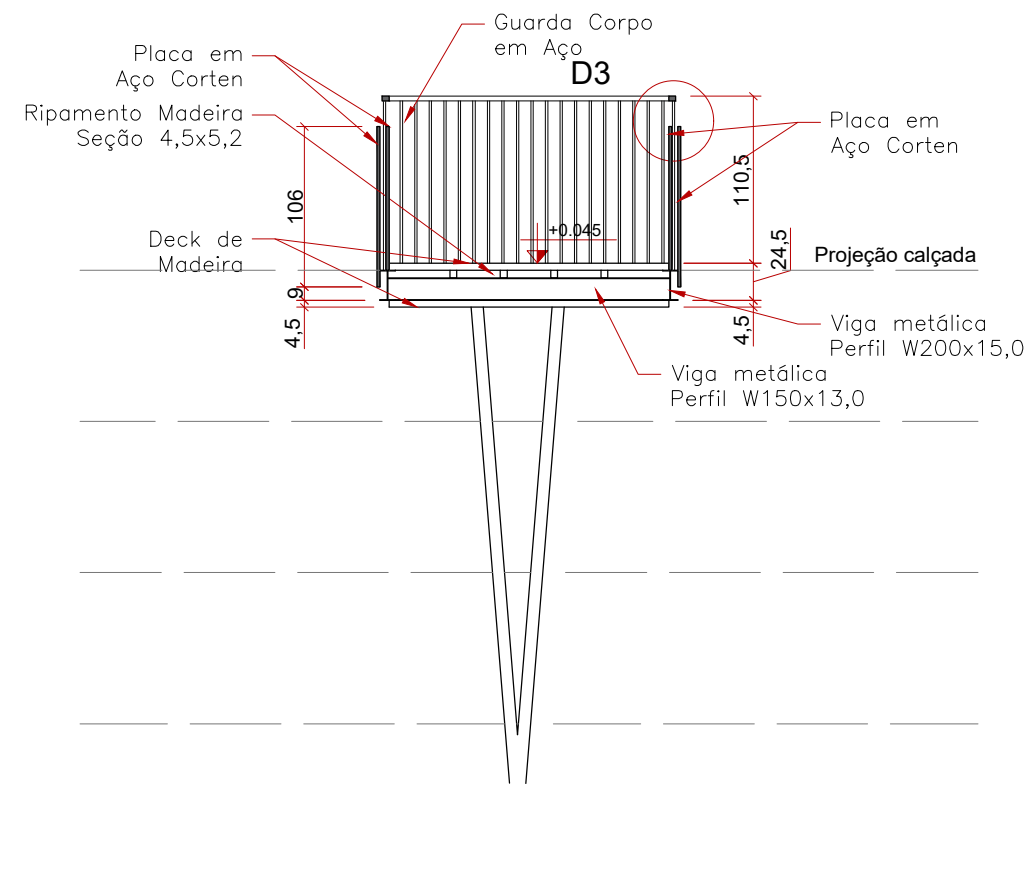

### Corte BB' - esc. 1:50

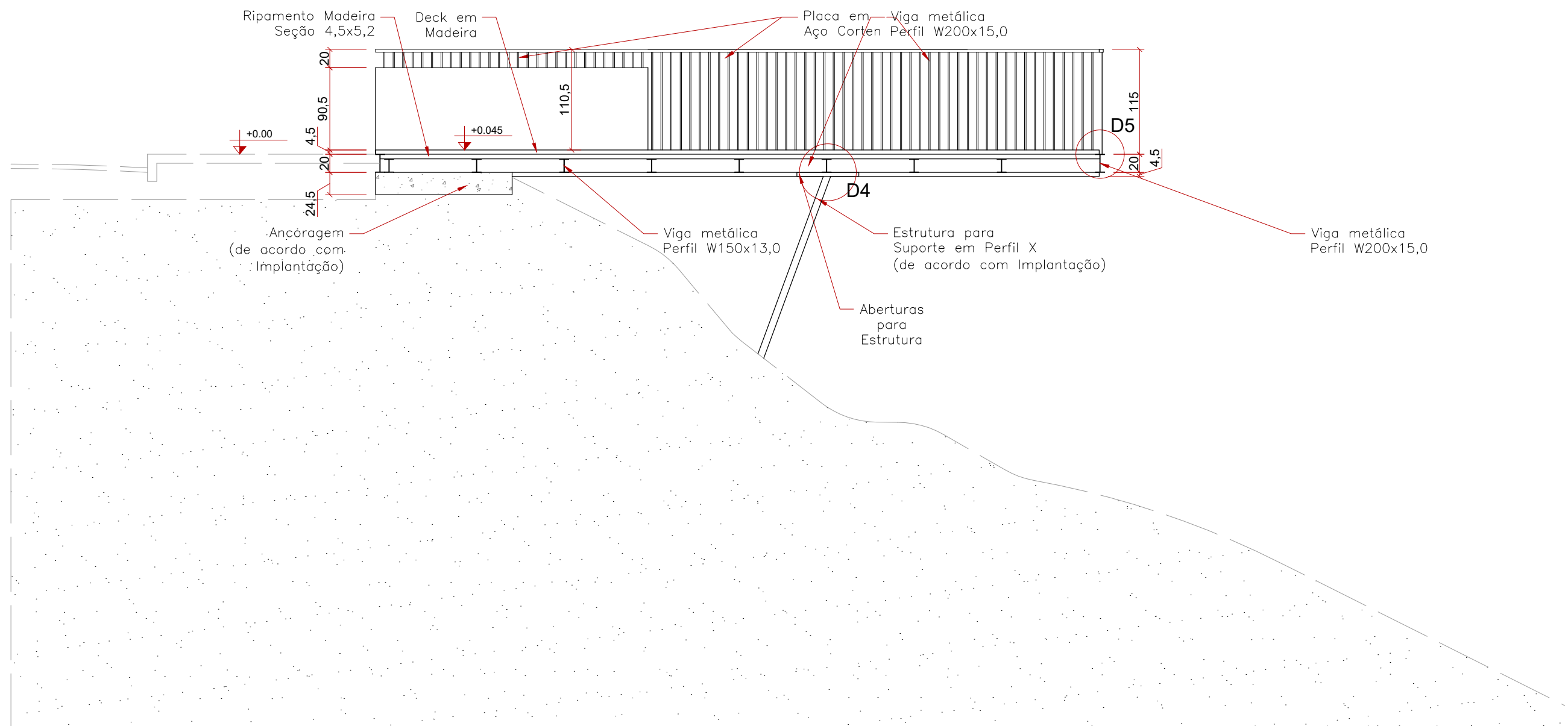



# 08. Detalhes

D1

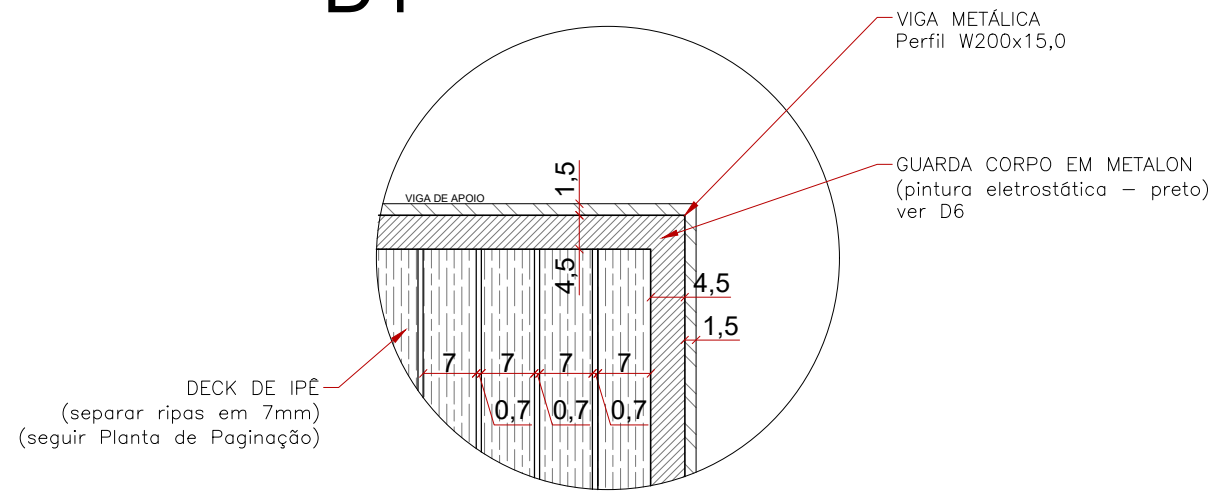

D2

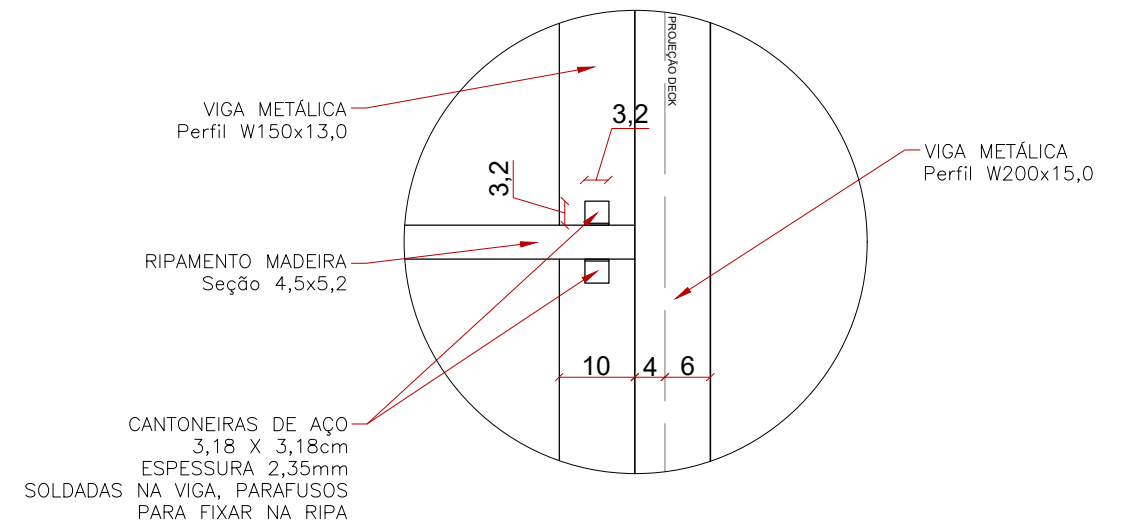

D3

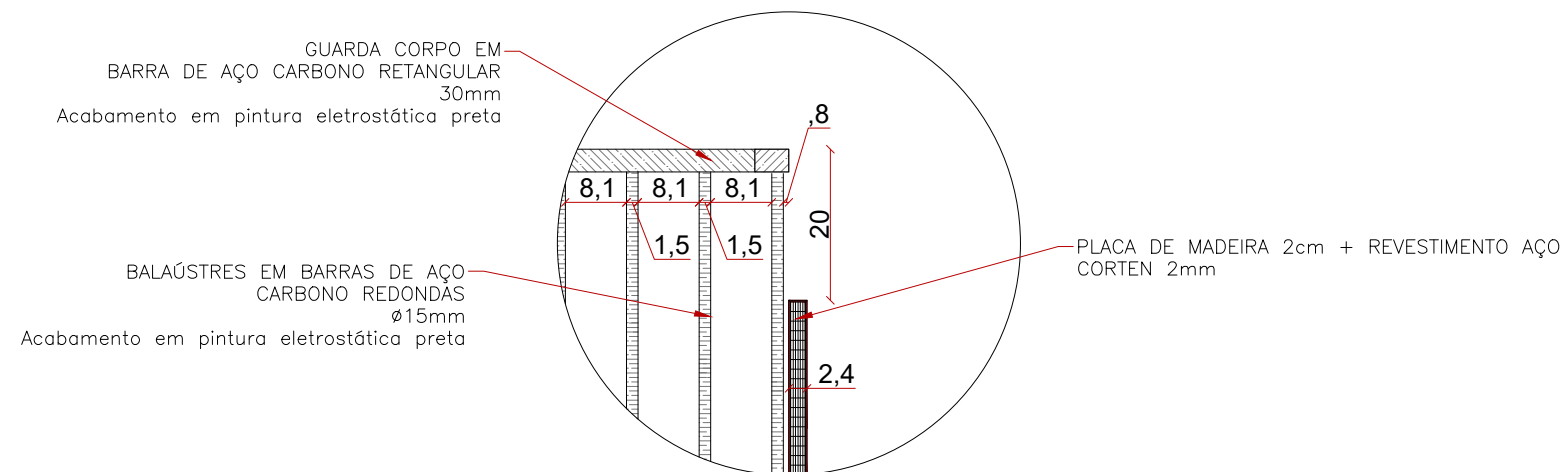

Detalhe da cantoneira - s/esc.

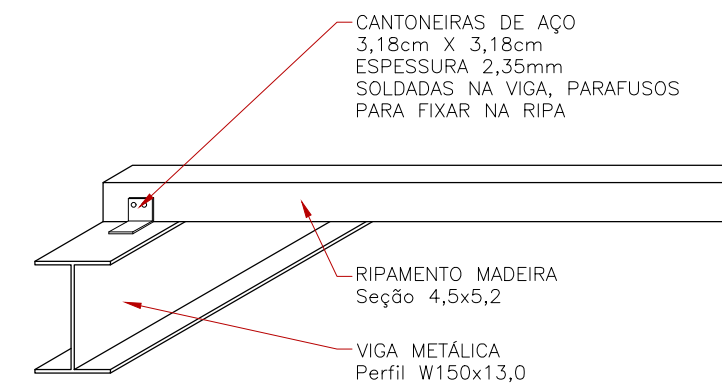

Esc. 1:10

Esc. 1:10

## D4

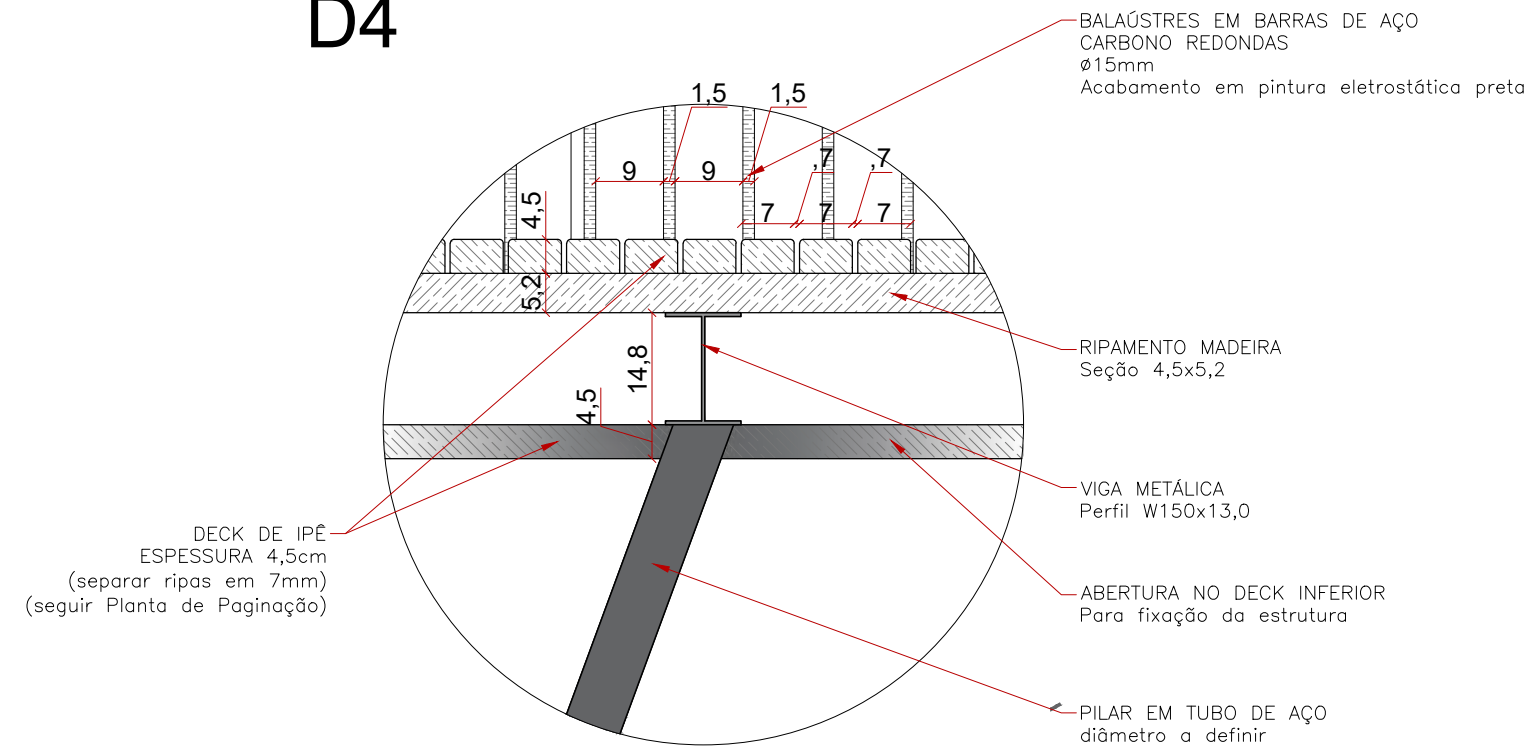

## D5 - sem escala

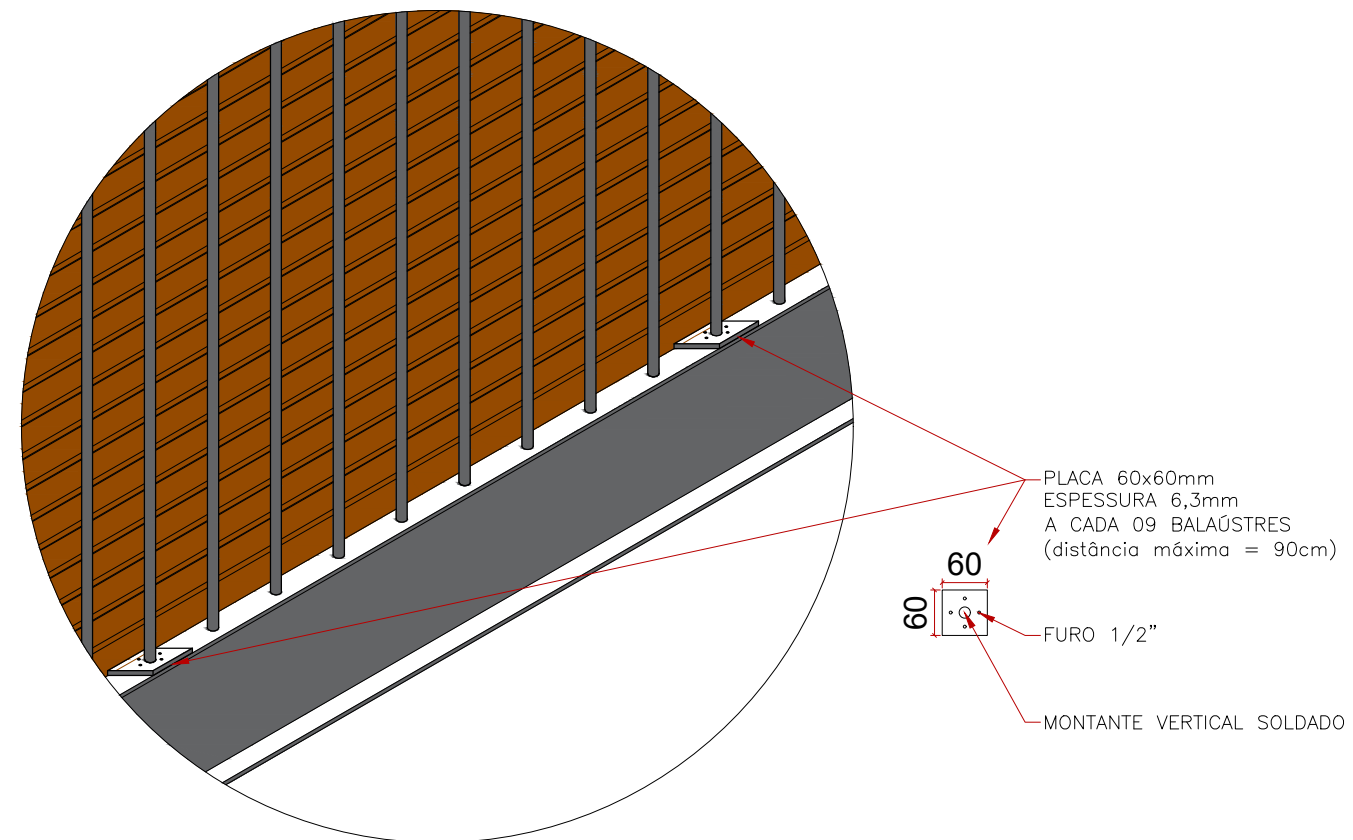

Esc. 1:10

## 09. Quantitativos e Orçamentos

BDI 24,89%

ITEM	REFERÊNCIA	CÓDIGO	DESCRIÇÃO	UNID	QTDE	CUSTO UNITÁRIO	CUSTO TOTAL	BDI	PREÇO UNITÁRIO	PREÇO TOTAL
			<b>SERVIÇOS INICIAIS</b>					<b>TOTAL DO GRUPO</b>		<b>R\$ 5.080,28</b>
	ORSE	9416	Instalação provisória de energia elétrica, aérea, trifásica, em poste galvanizado, exclusive fornecimento do medidor	un.	1,00	R\$ 2.482,20	R\$ 2.482,20	24,89%	R\$ 3.100,13	R\$ 3.100,13
	ORSE	6096	Ligação predial de água em mureta de concreto, provisória ou definitiva, com fornecimento de material, inclusive mureta e hidrômetro, rede DN 50 mm	un.	1,00	R\$ 494,20	R\$ 494,20	24,89%	R\$ 617,23	R\$ 617,23
	SINAPI	4813	Placa de obra em chapa galvanizada, nº 22, adesivada, de 2,0 x 1,125 m	m²	2,25	R\$ 225,00	R\$ 506,25	24,89%	R\$ 281,01	R\$ 632,28
	SINAPI	10775	Locação de contaiier 2,30 x 6,00 m, alt. 2,50m, com 1 sanitário, para escritório e depósito de materiais, completo, sem divisórias internas	mês	1,00	R\$ 585,00	R\$ 585,00	24,89%	R\$ 730,63	R\$ 730,63
			<b>FUNDAÇÃO (RADIER)</b>					<b>TOTAL DO GRUPO</b>		<b>R\$ 4.764,20</b>
	SINAPI	96622	Lastro de material granular, aplicado em pisos ou lajes sobre solo, espessura de 5 cm	m³	0,75	R\$ 108,76	R\$ 81,57	24,89%	R\$ 135,84	R\$ 101,88
	SINAPI	97087	Camada separadora para execução de radier, em lona plástica	m²	15,00	R\$ 2,51	R\$ 37,65	24,89%	R\$ 3,13	R\$ 47,02
	SINAPI	97092	Armação para execução de radier, com uso de tela Q-196 (3,11 kg/m²)	kg	46,65	R\$ 19,43	R\$ 906,41	24,89%	R\$ 24,27	R\$ 1.132,06
	SINAPI	97101	Execução de radier, espessura de 10 cm, FCK = 30 Mpa, com uso de forma em madeira serrada	m²	15,00	R\$ 185,93	R\$ 2.788,95	24,89%	R\$ 232,22	R\$ 3.483,25
			<b>ESTRUTURA METÁLICA</b>					<b>TOTAL DO GRUPO</b>		<b>R\$ 17.107,12</b>
	SINAPI	100764	Viga metálica W200x15,0 - Viga metálica em perfil laminado ou soldado em aço estrutural, com conexões soldadas, inclusos mão de obra e transporte - fornecimento e instalação	kg	351,60	R\$ 19,15	R\$ 6.733,14	24,89%	R\$ 23,92	R\$ 8.409,33
	SINAPI	100764	Viga metálica W150x13,0 - Viga metálica em perfil laminado ou soldado em aço estrutural, com conexões soldadas, inclusos mão de obra e transporte - fornecimento e instalação	kg	231,66	R\$ 19,15	R\$ 4.436,29	24,89%	R\$ 23,92	R\$ 5.540,69
	SINAPI	98750	Solda em chapa/perfil/tubo de aço chandrado, espessura 3/8"	m	9,80	R\$ 80,05	R\$ 784,49	24,89%	R\$ 99,98	R\$ 979,79
	SINAPI	100719	Pintura com tinta alquídica de fundo (tipo zarcão) pulverizada sobre perfil metálico executado em fábrica (por demão)	m²	38,45	R\$ 8,10	R\$ 311,45	24,89%	R\$ 10,12	R\$ 388,98
	SINAPI	100741	Pintura com tinta alquídica de acabamento (esmalte sintético acetinado) pulverizada sobre superfícies metálicas, executado em obra (por demão) - considerado duas demãos	m²	76,90	R\$ 18,62	R\$ 1.431,88	24,89%	R\$ 23,26	R\$ 1.788,34



ITEM	REFERÊNCIA	CÓDIGO	DESCRIÇÃO	UNID	QTDE	CUSTO UNITÁRIO	CUSTO TOTAL	BDI	PREÇO UNITÁRIO	PREÇO TOTAL
			Estrutura para suporte em X material	m						
			<b>MADEIRAMENTO</b>						<b>TOTAL DO GRUPO</b>	<b>R\$ 11.021,14</b>
	ORSE	11616	Deck de madeira de primeira qualidade, com estruturação inferior de ripas de madeira, peças de madeira protegidas e pintadas com duas demãos de verniz semi-brilho, em todas as faces - fornecimento de materiais e mão de obra de instalação	m²	15,00	R\$ 588,29	R\$ 8.824,35	24,89%	R\$ 734,74	R\$ 11.021,14
			<b>PEÇAS METÁLICAS E VIDRO</b>						<b>TOTAL DO GRUPO</b>	<b>R\$ 11.520,55</b>
	COMP. 10		Guarda corpo metálico em aço carbono, com altura de 110 cm, com barra de aço superior quadrada com lados de 30 mm e balaústres verticais circulares com Ø 15 mm a cada 0,15 m, com acabamento em pintura eletrostática preta, fechamento com placas de aço corten	m	9,30	R\$ 662,57	R\$ 6.161,87	24,89%	R\$ 827,51	R\$ 7.695,84
	SINAPI	584	Cantoneiras de aço 6,35 cm x 6,45 cm, espessura de 4,7 mm	m	6,00	R\$ 49,66	R\$ 297,96	24,89%	R\$ 62,02	R\$ 372,14
	COMP. 11		Guarda corpo metálico em aço carbono, com altura de 110 cm, com barra de aço superior quadrada com lados de 30 mm e balaústres verticais circulares com Ø 15 mm a cada 0,15 m, com acabamento em pintura eletrostática preta	m	8,57	R\$ 322,57	R\$ 2.764,39	24,89%	R\$ 402,87	R\$ 3.452,58
			<b>ENTORNO</b>						<b>TOTAL DO GRUPO</b>	<b>R\$ 1.824,64</b>
	SINAPI	97082	Escavação manual - formatação do terreno	m³	2,25	R\$ 48,11	R\$ 108,25	24,89%	R\$ 60,09	R\$ 135,20
	SINAPI	97083	Compactação mecânica de solo, com compactador de solos a percussão	m²	15,00	R\$ 2,57	R\$ 38,55	24,89%	R\$ 3,21	R\$ 48,15
	SINAPI	94992	Execução de passeio (calçada) ou piso de concreto com concreto moldado in loco, feito em obra, acabamento convencional, espessura de 6 cm, armado	m²	15,00	R\$ 87,61	R\$ 1.314,15	24,89%	R\$ 109,42	R\$ 1.641,30
			<b>SERVIÇOS FINAIS</b>						<b>TOTAL DO GRUPO</b>	<b>R\$ 373,63</b>
	SINAPI	99809	Limpeza final de obra	m²	50,00	R\$ 4,57	R\$ 228,50	24,89%	R\$ 5,71	R\$ 285,38
	ORSE	26	Coleta e carga manuais de entulho	m³	2,00	R\$ 13,52	R\$ 27,04	24,89%	R\$ 16,89	R\$ 33,77
	ORSE	10033	Retirada de entulho da obra utilizando caixa coletora capacidade de 5m³	m³	2,00	R\$ 21,81	R\$ 43,62	24,89%	R\$ 27,24	R\$ 54,48
									<b>TOTAL DO OBJETO</b>	<b>R\$ 51.691,56</b>

# 10. Registro de Responsabilidade Técnica - RRT



Conselho de Arquitetura e Urbanismo do Brasil

**CAU/BR**

Registro de Responsabilidade Técnica - RRT

RRT SIMPLES  
SI11072574I00



Verificar Autenticidade

---

**1. RESPONSÁVEL TÉCNICO**

**1.1 Arquiteto(a) e Urbanista**

Nome Civil/Social: MURILO CESAR LUCENA VIEIRA    CPF: 059.266.929-70    Tel: (47) 99655-2590  
 Data de Registro: 07/05/2019    Registro Nacional: 00A1545353 E-mail: murilo.lucenavieira@hotmail.com

---

**2. DETALHES DO RRT**

Nº do RRT: SI11072574I00CT001    Forma de Registro: INICIAL  
 Data de Cadastro: 13/08/2021    Tipologia: NÃO SE APLICA  
 Modalidade: RRT SIMPLES    Forma de Participação: INDIVIDUAL  
 Data de Registro: 16/08/2021

---

**2.1 Valor do RRT**

Valor do RRT: R\$97,95    Pago em: 13/08/2021

---

**3. DADOS DO CONTRATO**

**3.1 Contrato 0083**

Nº do RRT: SI11072574I00CT001    CPF/CNPJ: 10.662.944/0001-88    Nº Contrato: 0083    Data de Início: 15/05/2021  
 Contratante: AGÊNCIA PAULISTA DE PROMOÇÃO DE INVESTIMENTOS E COMPETITIVIDADE - INVESTE SÃO PAULO    Valor de Contrato: R\$ 0,00    Data de Celebração: 15/05/2021    Previsão de Término: 15/08/2021

---

**3.1.1 Dados da Obra/Serviço Técnico**

CEP: 05350000    Nº: 82  
 Logradouro: Escola Politécnica    Complemento: INVESTE SP  
 Bairro: Rio Pequeno    Cidade: São Paulo  
 UF: SP    Longitude:    Latitude:

---

**3.1.2 Descrição da Obra/Serviço Técnico**

*Projeto Arquitetônico Executivo de equipamentos de apoio ao turismo, sinalização e mobiliário, incluídos na categoria Projetos de Modelo Padrão que constam nos Cadernos Técnicos (MASTERPLANS) do Programa Rota Cênica SP.*

**Projeto Arquitetônico Executivo: (Equipamentos de apoio ao turismo)**

01. Paradoiro A - 46,80 m<sup>2</sup>
02. Paradoiro B - 16 m<sup>2</sup>
03. Mirante A - 38,83 m<sup>2</sup>
04. Mirante B - 15,92 m<sup>2</sup>
05. Mirante D - 84,56 m<sup>2</sup>
06. PIT A - 12,60 m<sup>2</sup>
07. Café - 12,60 m<sup>2</sup>
08. Ponto de Venda de Produtos Locais - 12,60 m<sup>2</sup>
09. Módulo Sanitários - 4,95 m<sup>2</sup>

www.cau.br.gov.br    Página 1/3



Conselho de Arquitetura e Urbanismo do Brasil

**CAU/BR**

Registro de Responsabilidade Técnica - RRT

RRT SIMPLES  
SI11072574I00



Verificar Autenticidade

---

ÁREA TOTAL - 244,86 m<sup>2</sup>

**Projeto Arquitetônico Executivo: (Sinalização)**

01. Marco
02. Placa A
03. Placa B
04. Placa C
05. Placa D1 e D2
06. Placa E1 e E2
07. Placa F
08. Placa G
09. Placa H

**Projeto Arquitetônico Executivo: (Mobiliário)**

01. Mesa com bancos
02. Banco A
03. Banco B
04. Banco C
05. Pórtico

---

**3.1.3 Declaração de Acessibilidade**

Declaro o atendimento às regras de acessibilidade previstas em legislação e em normas técnicas pertinentes para as edificações abertas ao público, de uso público ou privadas de uso coletivo, conforme § 1º do art. 56 da Lei nº 13146, de 06 de julho de 2015.

---

**3.1.4 Dados da Atividade Técnica**

Grupo: PROJETO	Quantidade: 5
Atividade: 1.8.9 - Projeto de mobiliário urbano	Unidade: unidade
Grupo: PROJETO	Quantidade: 9
Atividade: 1.9.3 - Projeto de comunicação visual urbanística	Unidade: unidade
Grupo: PROJETO	Quantidade: 244,86
Atividade: 1.1.2 - Projeto arquitetônico	Unidade: metro quadrado

---

**4. RRT VINCULADO POR FORMA DE REGISTRO**

**4.1.1 RRT's Vinculados**

Número do RRT	Forma de Registro	Contratante	Data de Registro	Data de Pagamento
Nº do RRT: SI11072574I00CT001	INICIAL	AGÊNCIA PAULISTA DE PROMOÇÃO DE INVESTIMENTOS E COMPETITIVIDADE - INVESTE SÃO PAULO	13/08/2021	13/08/2021

---

**5. DECLARAÇÃO DE VERACIDADE**

Declaro para os devidos fins de direitos e obrigações, sob as penas previstas na legislação vigente, que as informações cadastradas neste RRT são verdadeiras e de minha responsabilidade técnica e civil.

www.cau.br.gov.br    Página 2/3



Conselho de Arquitetura e Urbanismo do Brasil

**CAU/BR**

Registro de Responsabilidade Técnica - RRT

RRT SIMPLES  
SI11072574I00



Verificar Autenticidade

---

**6. ASSINATURA ELETRÔNICA**

Documento assinado eletronicamente por meio do SICCAU do arquiteto(a) e urbanista MURILO CESAR LUCENA VIEIRA, registro CAU nº 00A1545353, na data e hora: 13/08/2021 16:02:51, com o uso de login e de senha. A autenticidade deste RRT pode ser verificada em: <https://siccau.cau.br.gov.br/app/view/sight/externo?form=Servicos>, ou via QRCode.

A autenticidade deste RRT pode ser verificada em: <https://siccau.cau.br.gov.br/app/view/sight/externo?form=Servicos>, ou via QRCode. Documento Impresso em: 16/08/2021 às 12:40:06 por: siccau, ip 10.128.0.1.

www.cau.br.gov.br    Página 3/3



