

ROTA CÊNICA SP
PROJETO ARQUITETÔNICO EXECUTIVO
MIRANTE A

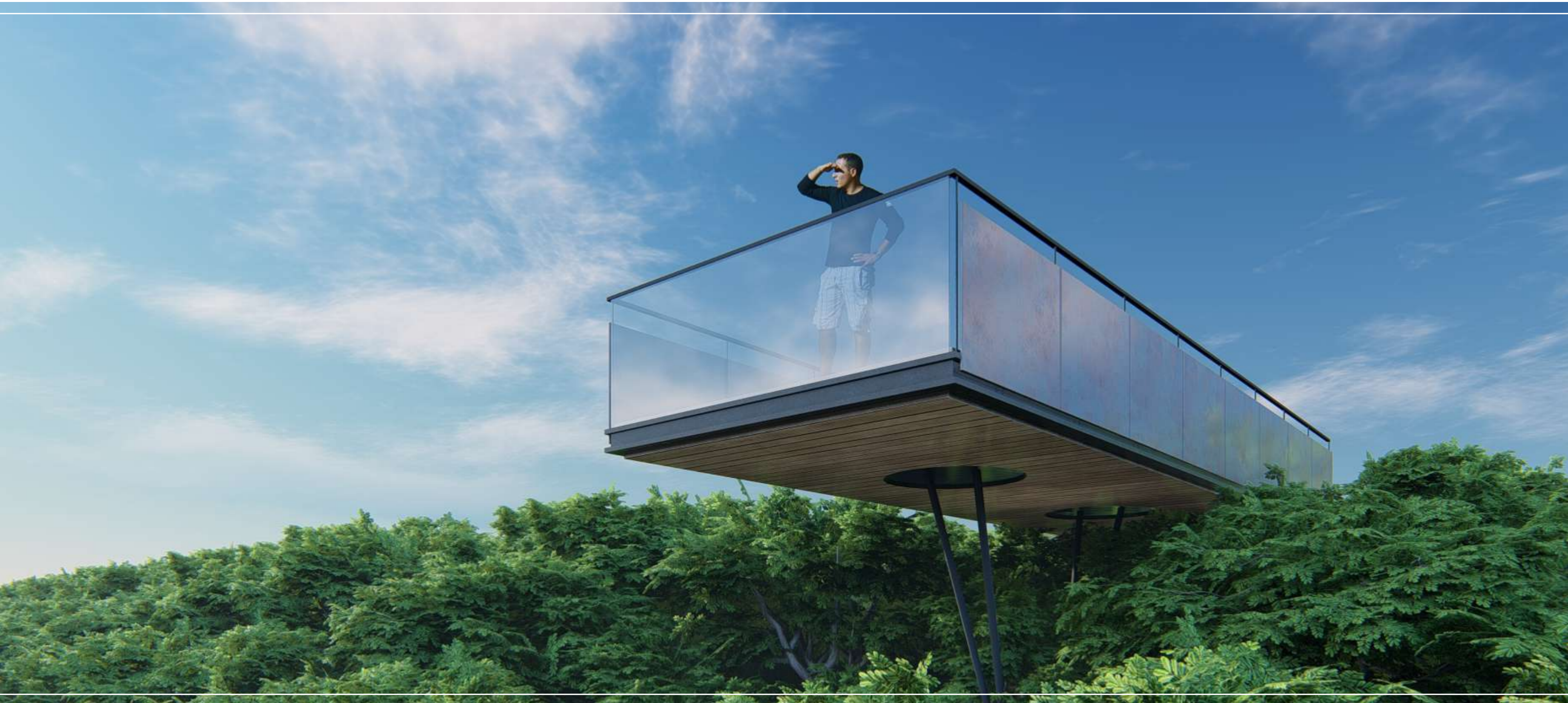

ROTA CÊNICA SP

PROJETO ARQUITETÔNICO EXECUTIVO

MIRANTE A

Rota Cênica SP | Caderno Arquitetônico 03

Projeto Arquitetônico Executivo - Mirante A

Responsável Técnico: Arquiteto Murilo Lucena Vieira - CAU A154535-3

Setembro de 2021





Equipe Técnica

Luiz Henrique Gevaerd

Coordenador Geral

Murilo C. Lucena Vieira

Coordenador de Arquitetura

Marco Aurélio Ranzi

Arquiteto

Paulo de Tarso B. Alexandrino

Arquiteto

Carol Kuskowski

Arquiteta

Jaine Molinari

Arquiteta

Pablo Paiva

Gestor de Projetos

Laila Gebhard da Rosa

Designer Gráfico

Biosphera Empreendimentos Ambientais

Sumário

02 Projeto Arquitetônico
Executivo - Mirante A

03 01. Perspectivas

04 02. Implantação

05 03. Planta Baixa

06 04. Lançamento
Estrutural

07 05. Lançamento
Fundação

08 06. Elevações

12 07. Cortes

14 08. Detalhes

16 09. Quantitativos
e Orçamentos

18 10. Registro de
Responsabilidade
Técnica - RRT

Projeto Arquitetônico Executivo - Mirante A

Este documento trata a respeito do Projeto Arquitetônico Executivo do Mirante A. Este equipamento é um Projeto de Modelo Padrão RC, sendo assim, replicável em diversos pontos ao longo das rotas cênicas de acordo com seus respectivos Masterplans.

LOCALIZAÇÃO DAS INTERVENÇÕES

Vale do Ribeira

Sete Barras - Mirante Boa Vista

Litoral Norte

Ubatuba - Mirante do Félix

Mantiqueira Paulista

São Bento do Sapucaí - Mirante Centro de Visitantes MoNa Pedra do Baú

São Bento do Sapucaí - Cachoeira do Toldi

01. Perspectivas



02. Implantação

Projeção calçada

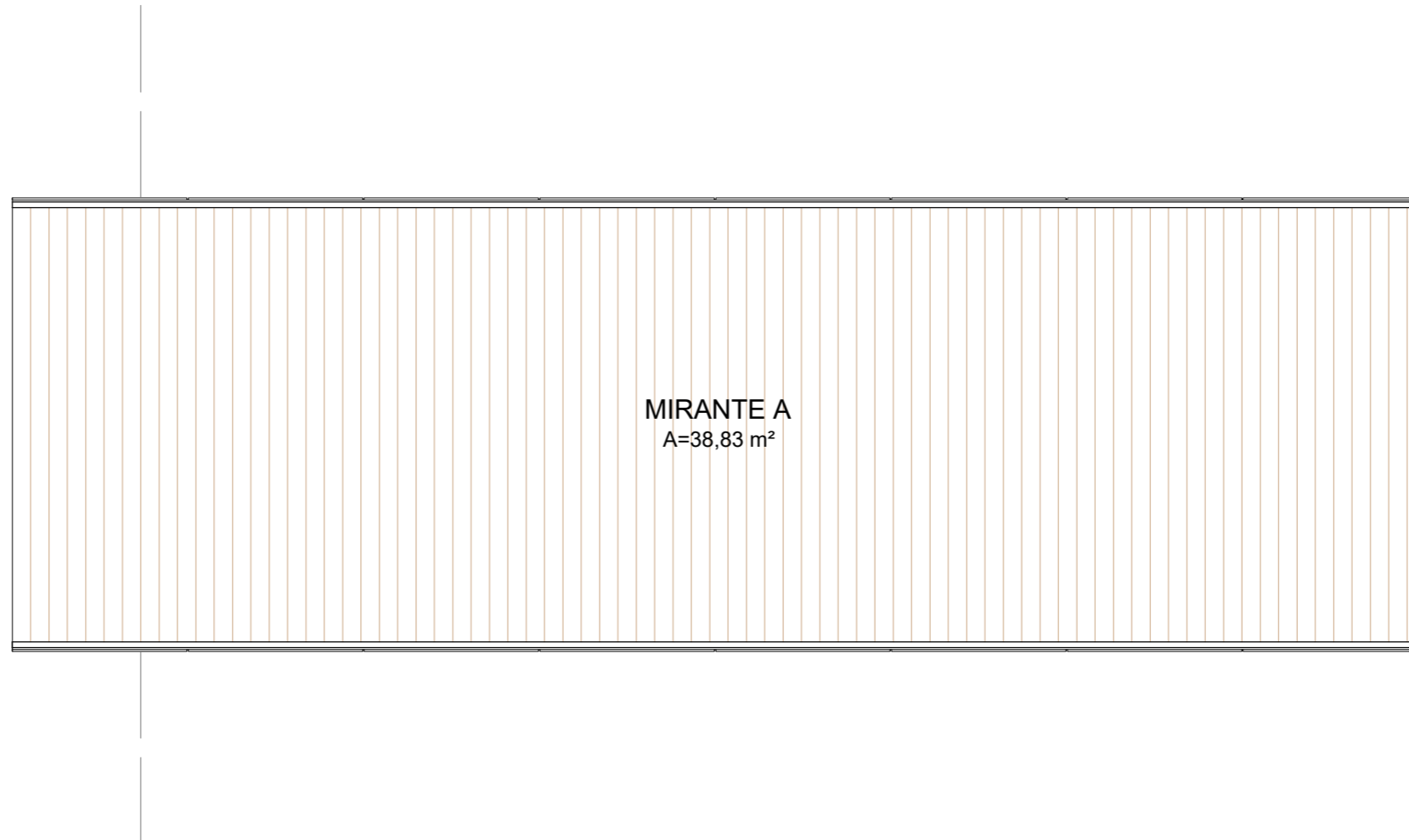

Esc. 1:50

04. Lançamento Estrutural

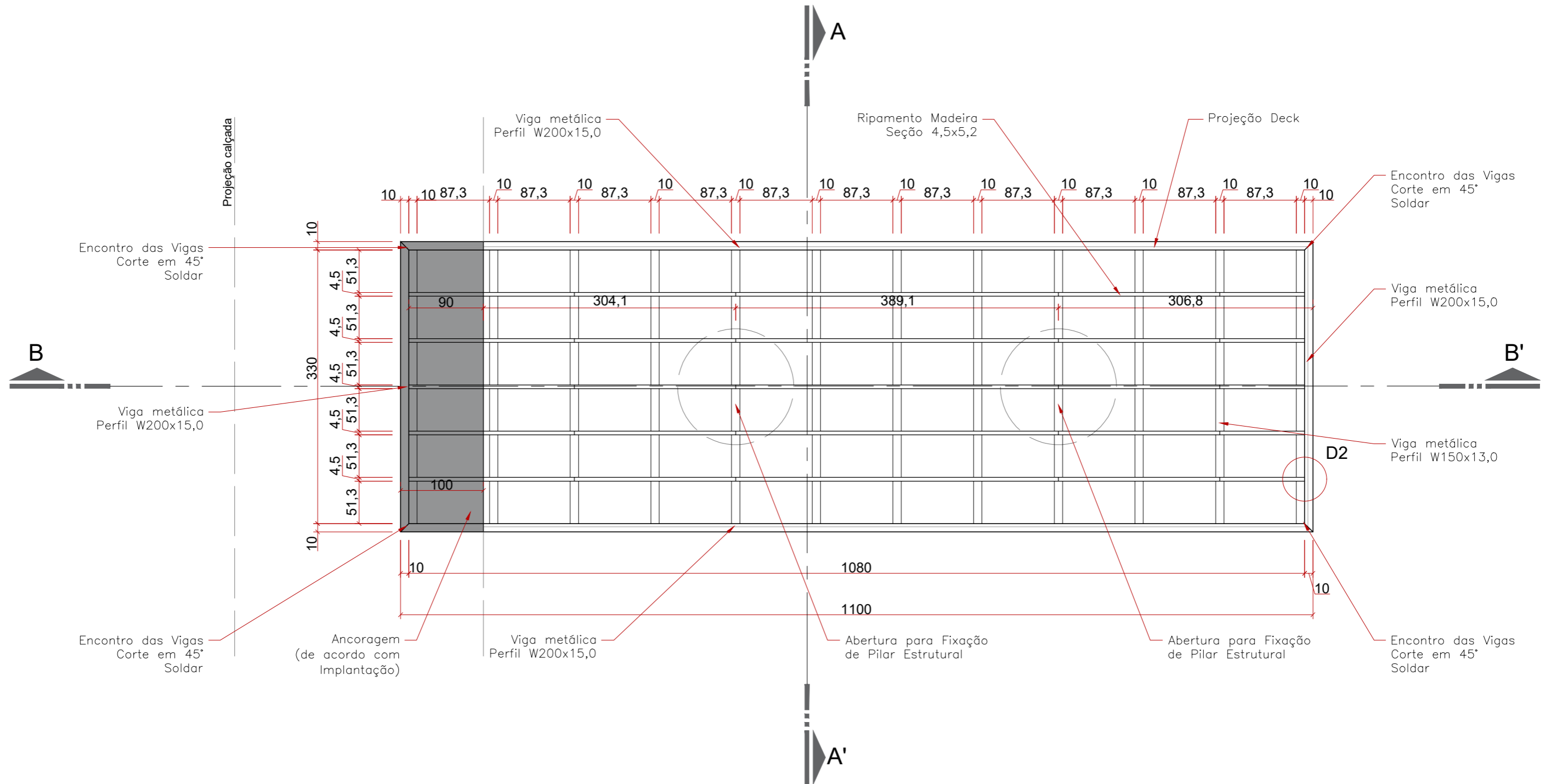

Esc. 1:50

05. Lançamento Fundação

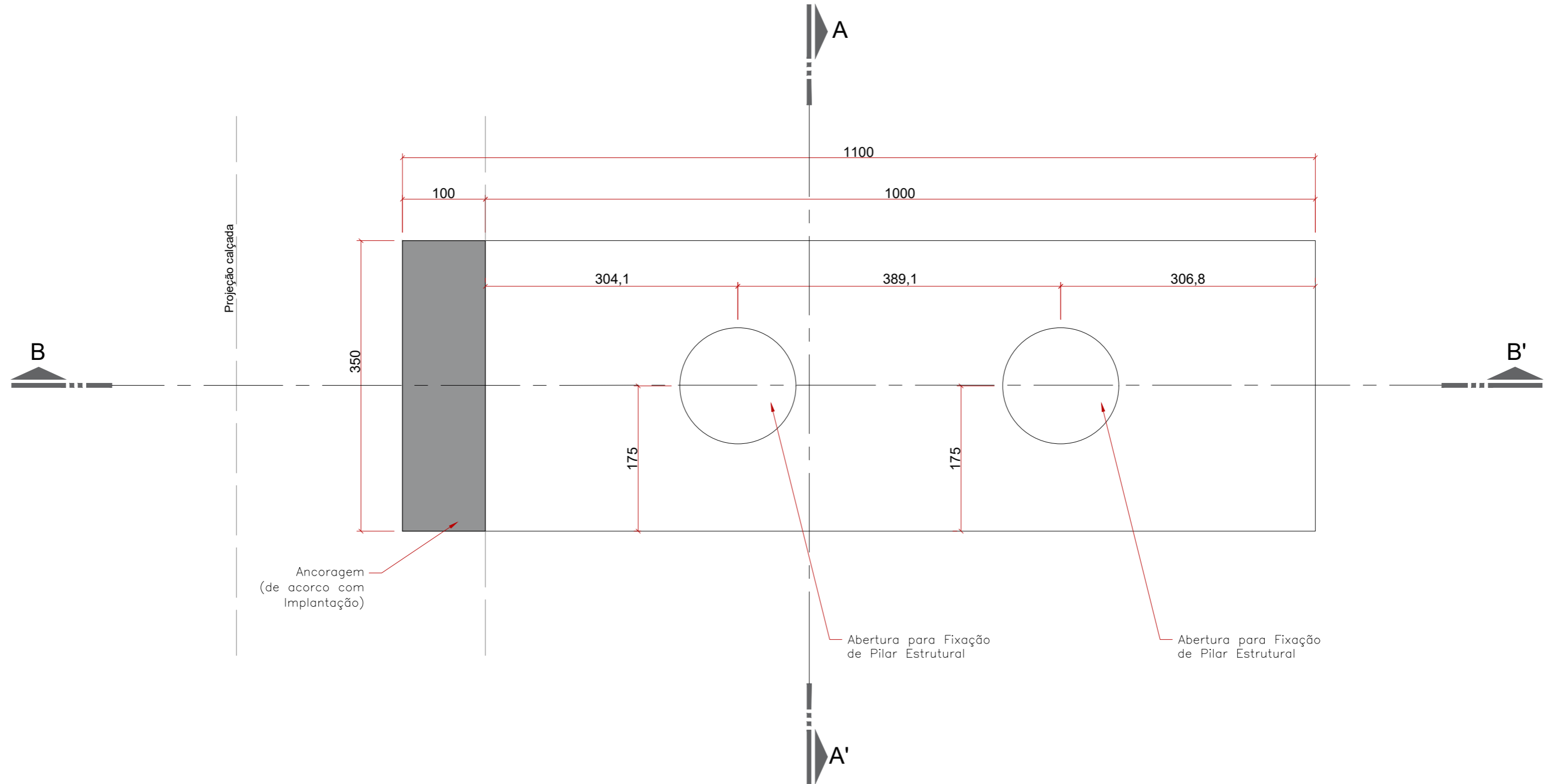

Esc. 1:50

06. Elevações

Elevação Frontal - esc. 1:50

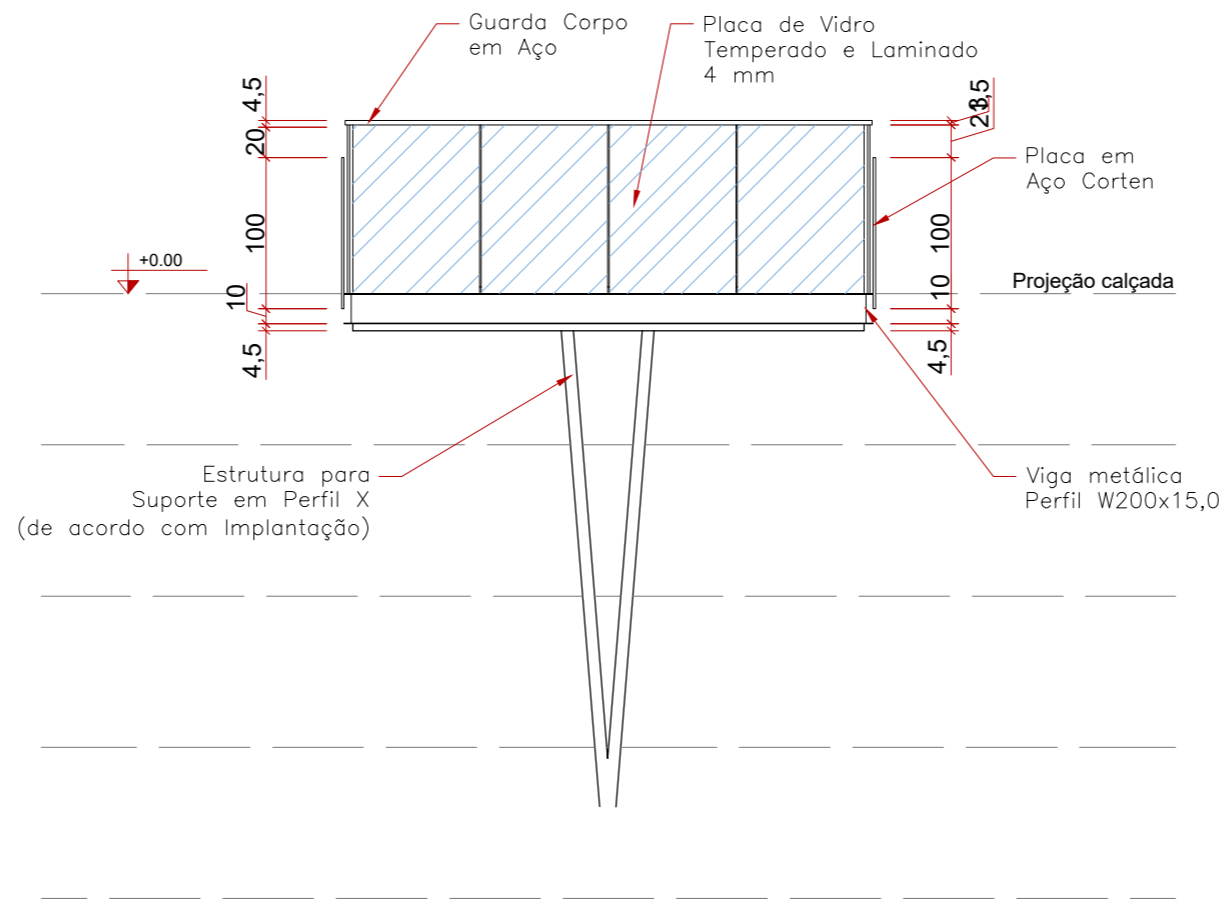

Elevação Lateral Esquerda - esc. 1:50

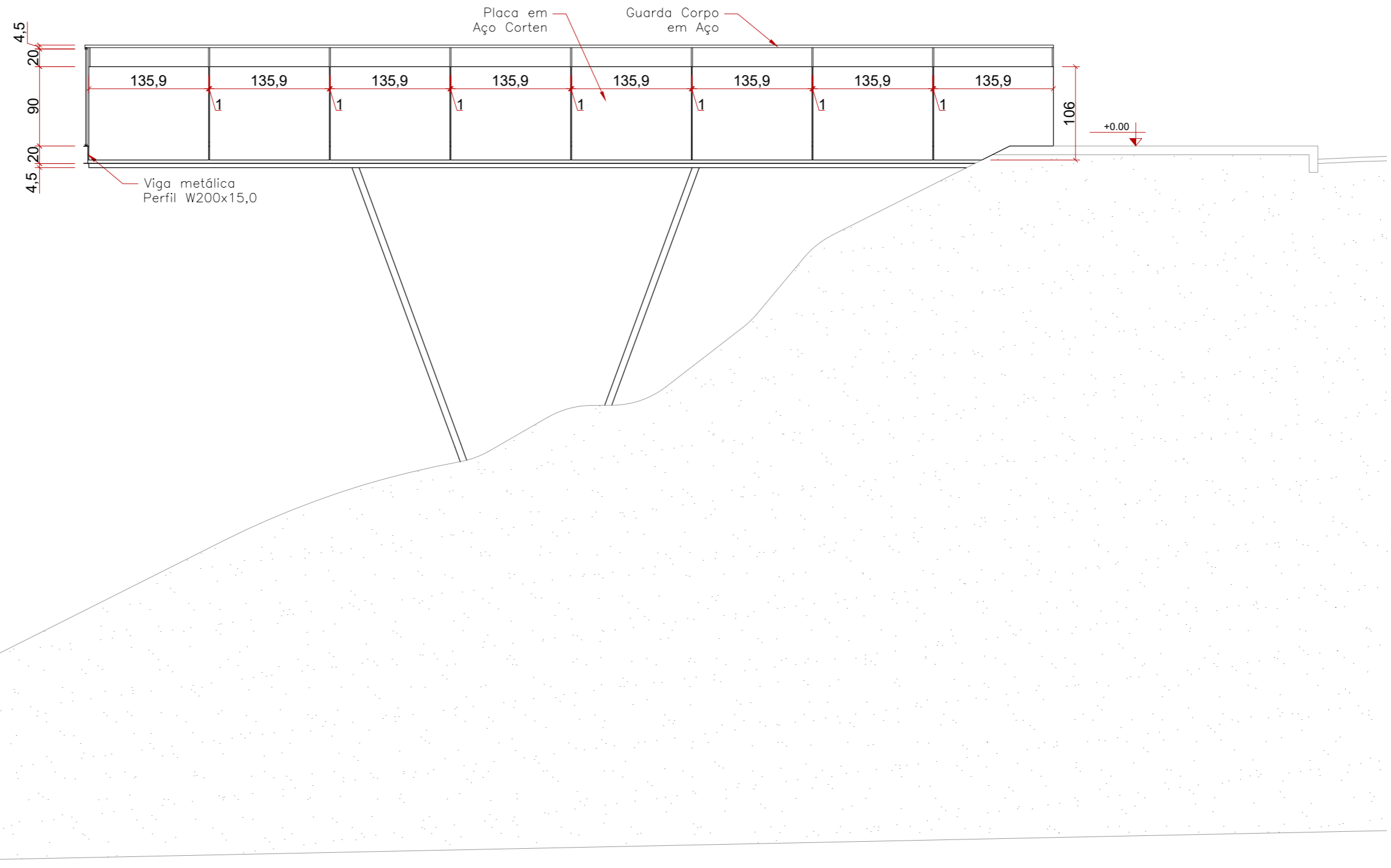

Elevação Posterior - esc. 1:50

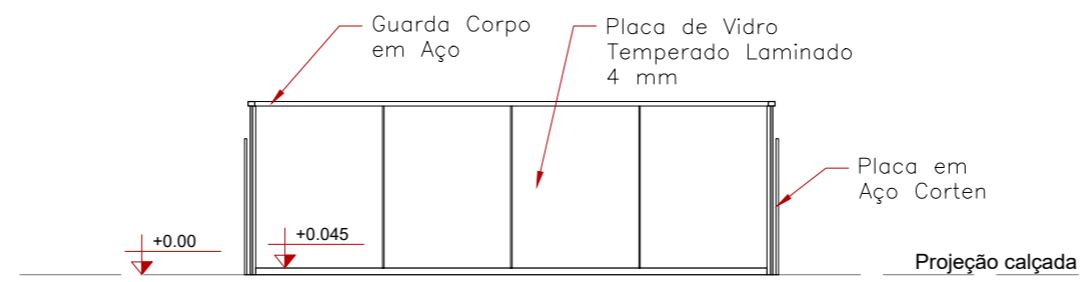

Elevação Lateral Direita - esc. 1:50

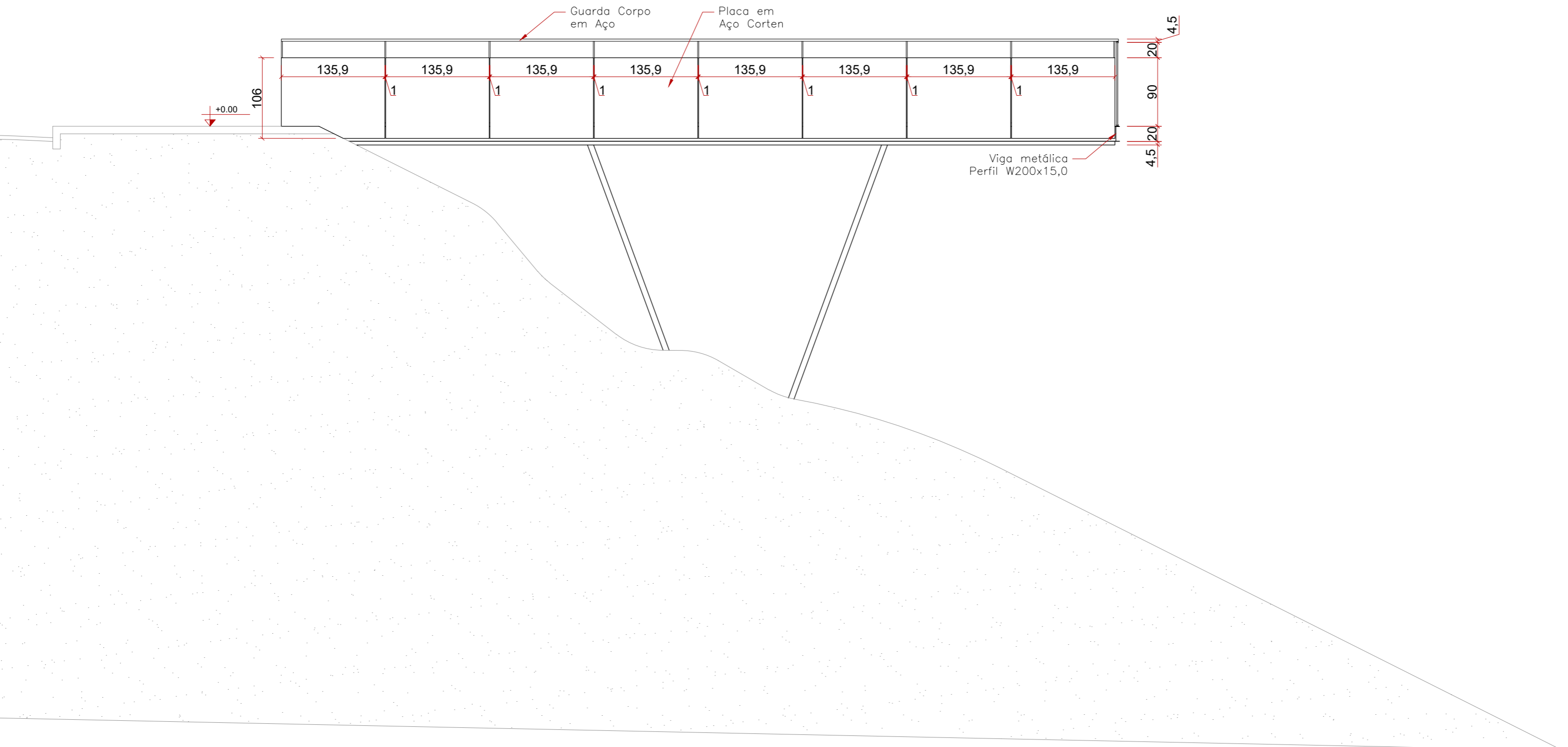

07. Cortes

Corte AA' - esc. 1:50

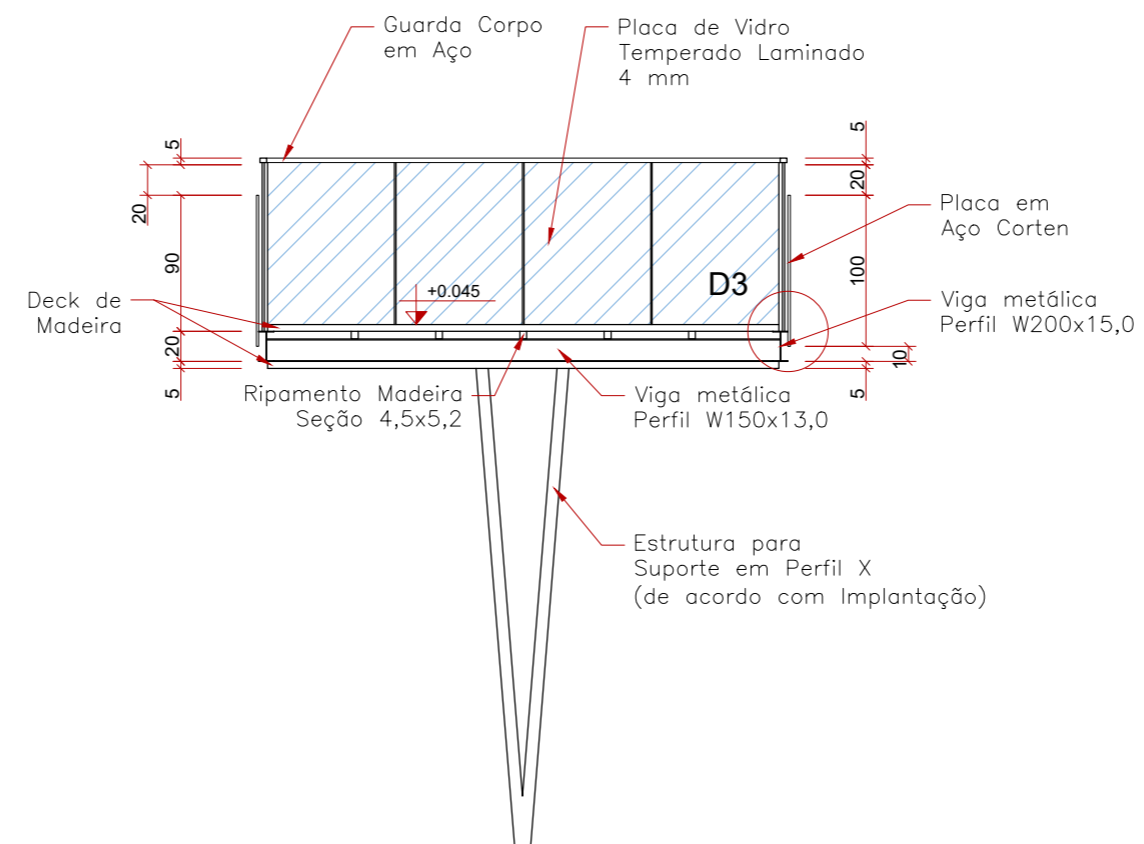

Corte BB' - esc. 1:50

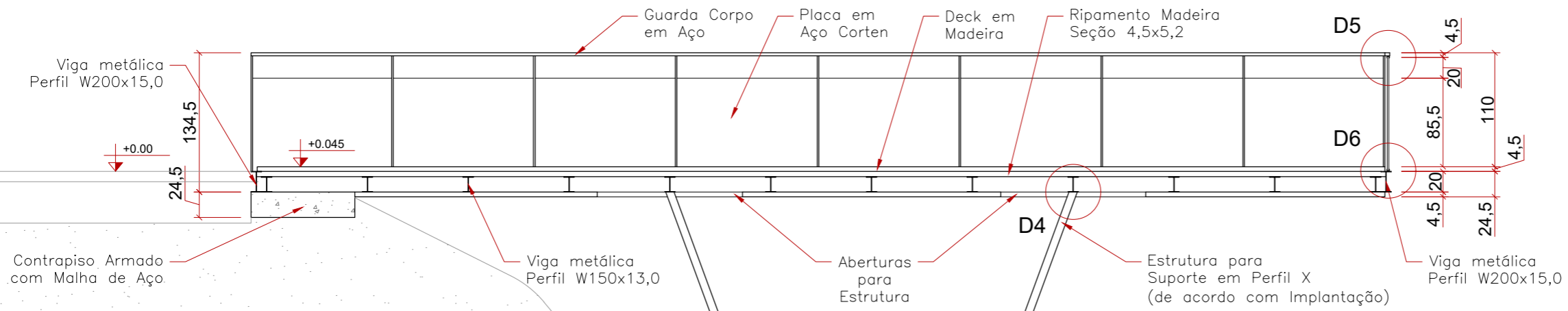

08. Detalhes

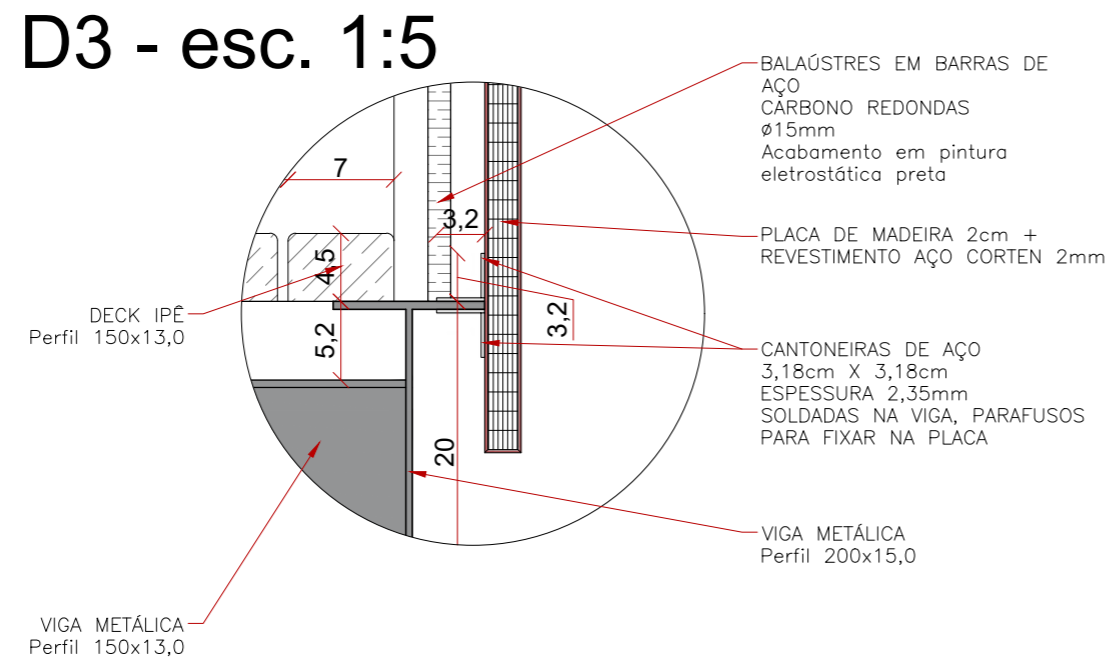
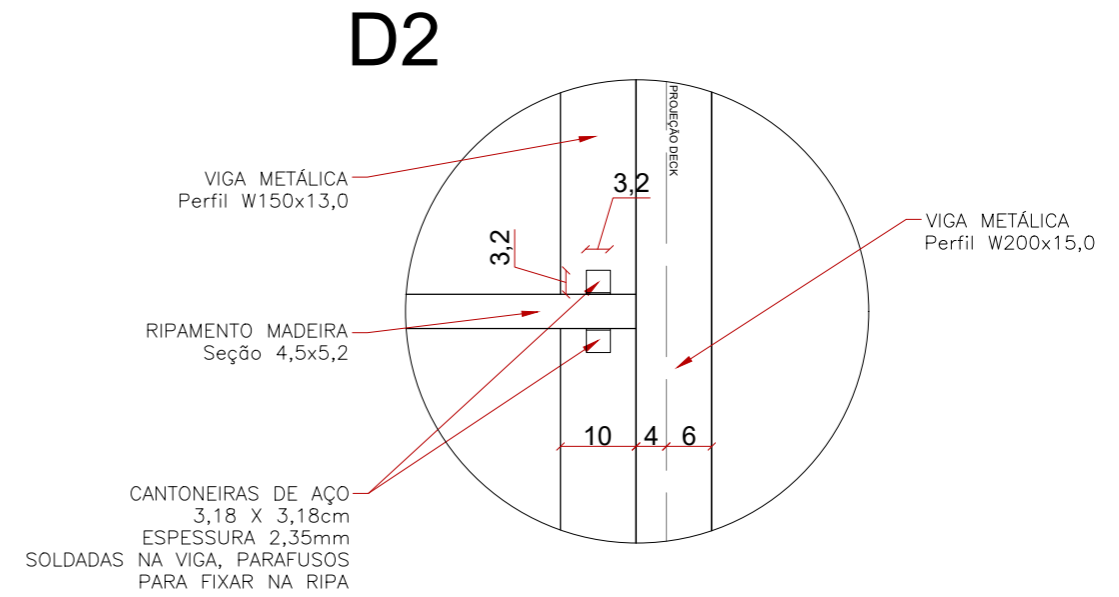
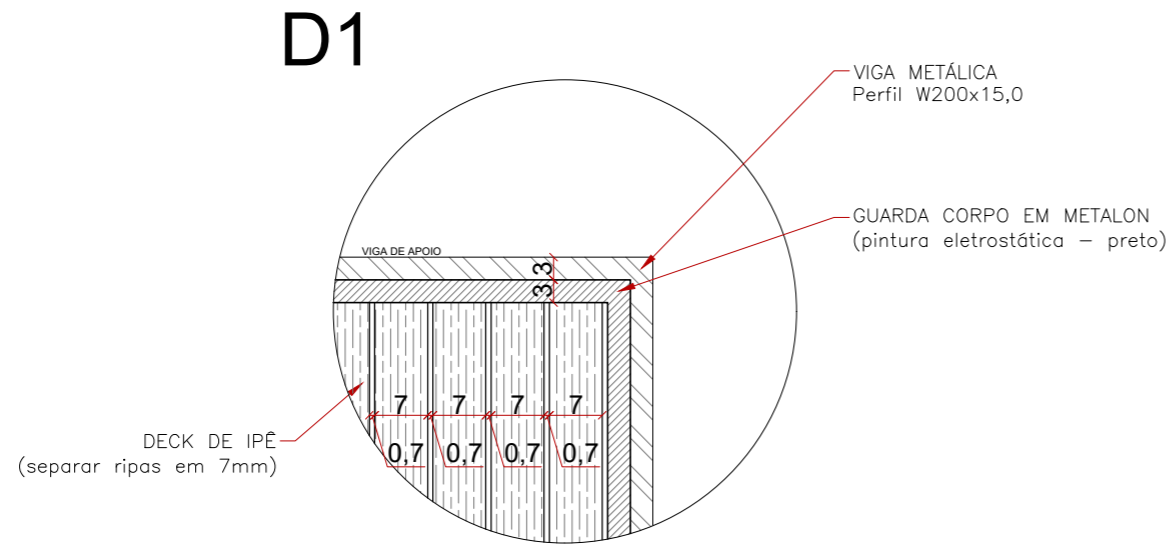

Detalhe da cantoneira - s/esc.

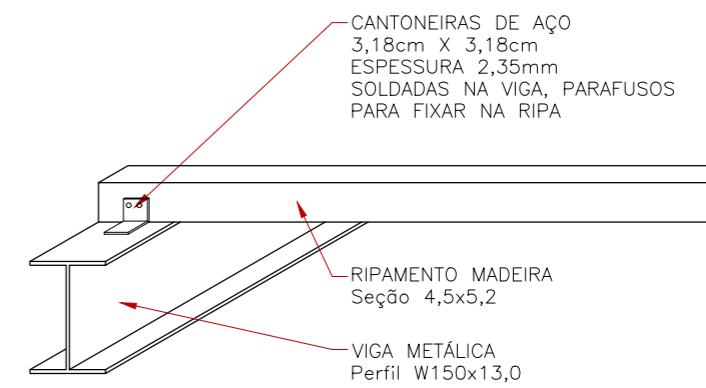

Esc. 1:10

D4

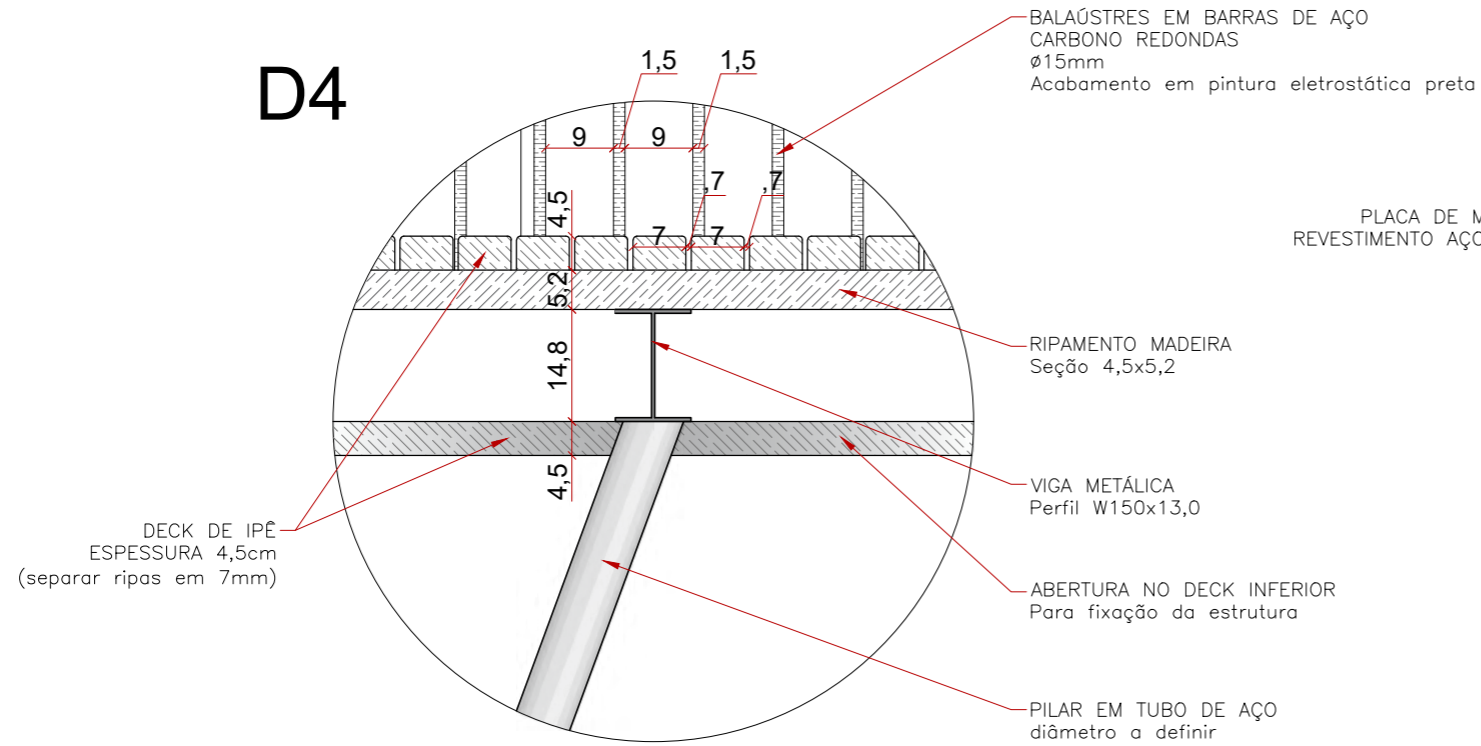

D5

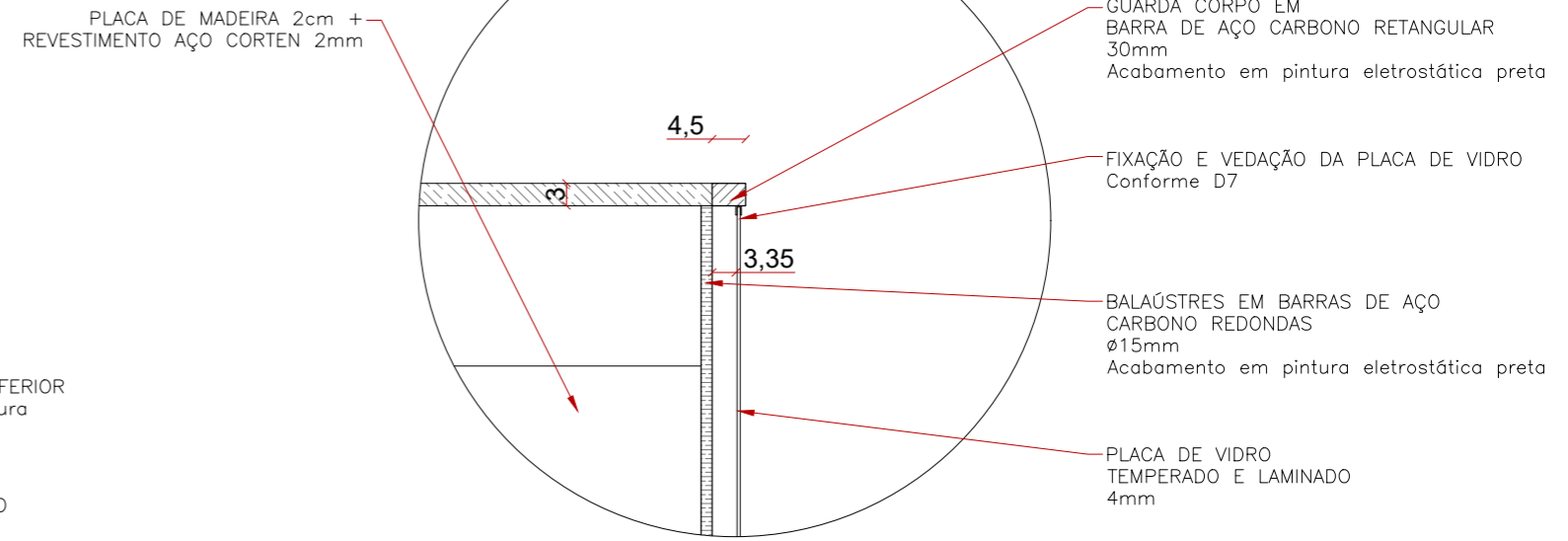

D6

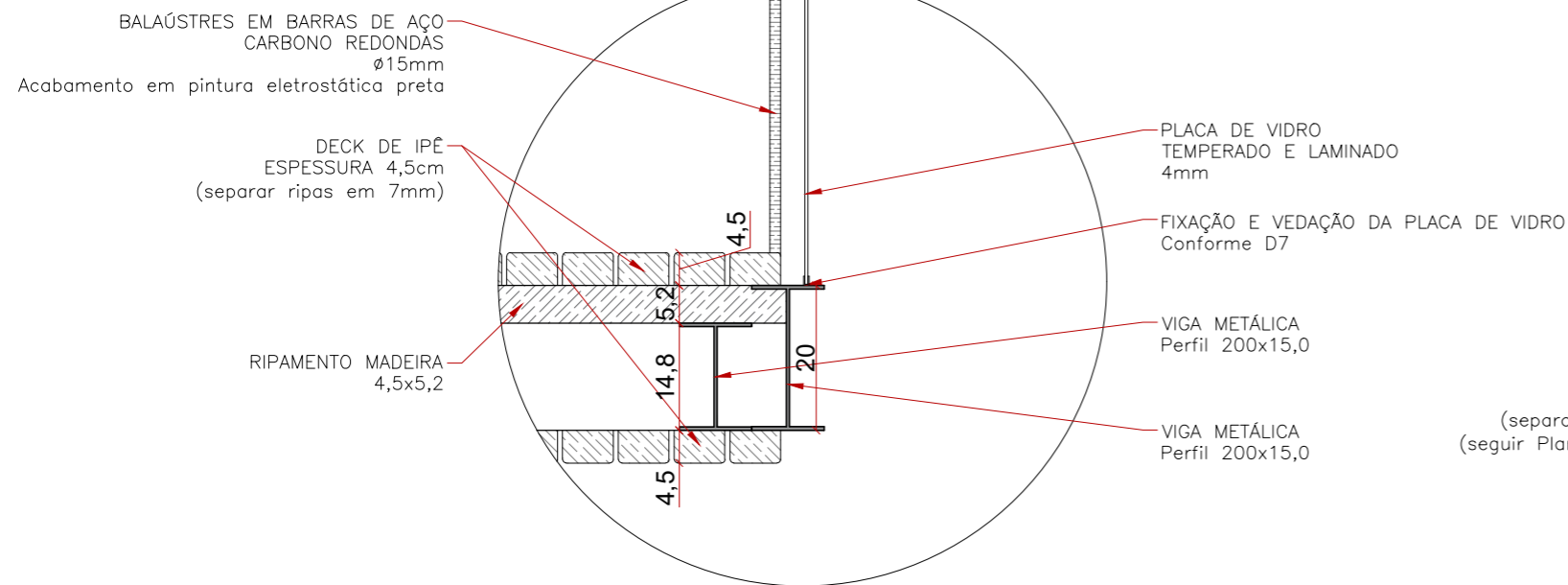

D7 - esc. 1:2

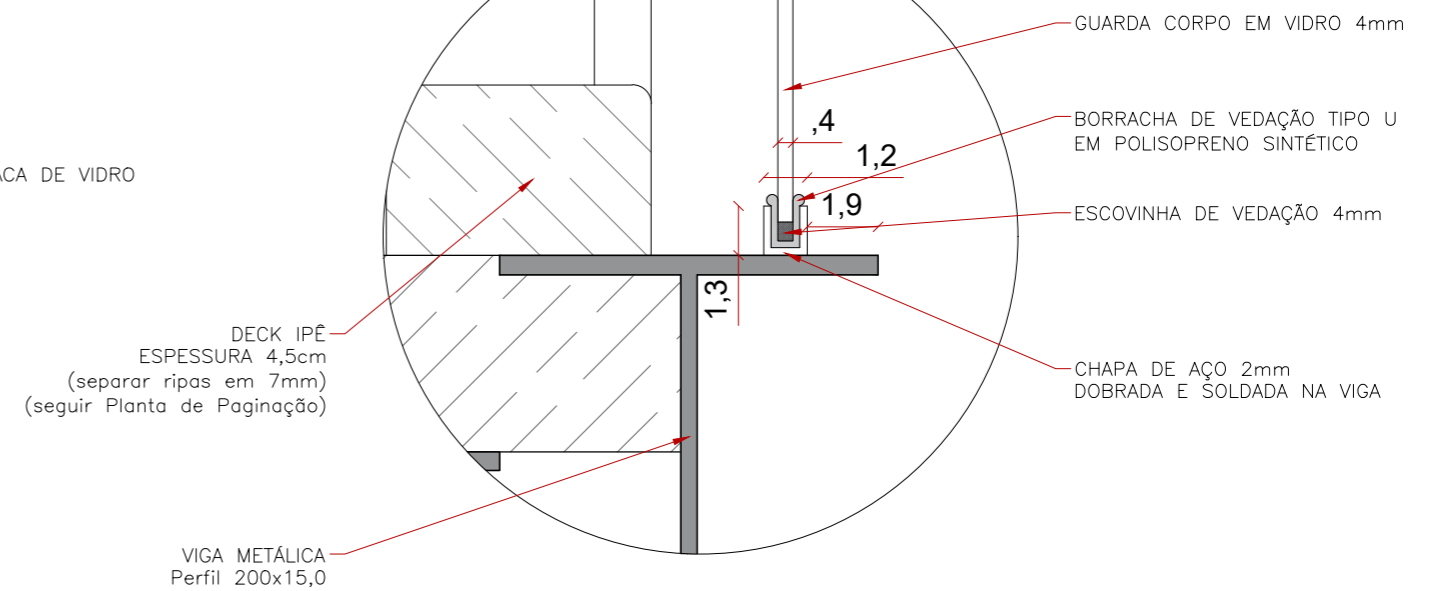

Esc. 1:10

09. Quantitativos e Orçamentos

BDI 24,89%

ITEM	REFERÊNCIA	CÓDIGO	DESCRIÇÃO	UNID	QTDE	CUSTO UNITÁRIO	CUSTO TOTAL	BDI	PREÇO UNITÁRIO	PREÇO TOTAL
			SERVIÇOS INICIAIS						TOTAL DO GRUPO	R\$ 5.080,28
	ORSE	9416	Instalação provisória de energia elétrica, aérea, trifásica, em poste galvanizado, exclusive fornecimento do medidor	un.	1,00	R\$ 2.482,20	R\$ 2.482,20	24,89%	R\$ 3.100,13	R\$ 3.100,13
	ORSE	6096	Ligação predial de água em mureta de concreto, provisória ou definitiva, com fornecimento de material, inclusive mureta e hidrômetro, rede DN 50 mm	un.	1,00	R\$ 494,20	R\$ 494,20	24,89%	R\$ 617,23	R\$ 617,23
	SINAPI	4813	Placa de obra em chapa galvanizada, nº 22, adesivada, de 2,0 x 1,125 m	m²	2,25	R\$ 225,00	R\$ 506,25	24,89%	R\$ 281,01	R\$ 632,28
	SINAPI	10775	Locação de contaiher 2,30 x 6,00 m, alt. 2,50m, com 1 sanitário, para escritório e depósito de materiais, completo, sem divisórias internas	mês	1,00	R\$ 585,00	R\$ 585,00	24,89%	R\$ 730,63	R\$ 730,63
			FUNDAÇÃO (RADIER)						TOTAL DO GRUPO	R\$ 4.764,20
	SINAPI	96622	Lastro de material granular, aplicado em pisos ou lajes sobre solo, espessura de 5 cm	m³	0,75	R\$ 108,76	R\$ 81,57	24,89%	R\$ 135,84	R\$ 101,88
	SINAPI	97087	Camada separadora para execução de radier, em lona plástica	m²	15,00	R\$ 2,51	R\$ 37,65	24,89%	R\$ 3,13	R\$ 47,02
	SINAPI	97092	Armação para execução de radier, com uso de tela Q-196 (3,11 kg/m²)	kg	46,65	R\$ 19,43	R\$ 906,41	24,89%	R\$ 24,27	R\$ 1.132,06
	SINAPI	97101	Execução de radier, espessura de 10 cm, FCK = 30 Mpa, com uso de forma em madeira serrada	m²	15,00	R\$ 185,93	R\$ 2.788,95	24,89%	R\$ 232,22	R\$ 3.483,25
			ESTRUTURA METÁLICA						TOTAL DO GRUPO	R\$ 69.019,31
	SINAPI	100764	Viga metálica W410x46,1 - Viga metálica em perfil laminado ou soldado em aço estrutural, com conexões soldadas, inclusos mão de obra e transporte - fornecimento e instalação	kg	1336,90	R\$ 19,15	R\$ 25.601,64	24,89%	R\$ 23,92	R\$ 31.975,06
	SINAPI	100764	Viga metálica W310x32,7 - Viga metálica em perfil laminado ou soldado em aço estrutural, com conexões soldadas, inclusos mão de obra e transporte - fornecimento e instalação	kg	1373,40	R\$ 19,15	R\$ 26.300,61	24,89%	R\$ 23,92	R\$ 32.848,04
	SINAPI	98750	Solda em chapa/perfil/tubo de aço chandrado, espessura 3/8"	m	9,80	R\$ 80,05	R\$ 784,49	24,89%	R\$ 99,98	R\$ 979,79
	SINAPI	100719	Pintura com tinta alquídica de fundo (tipo zarcão) pulverizada sobre perfil metálico executado em fábrica (por demão)	m²	56,80	R\$ 8,10	R\$ 460,08	24,89%	R\$ 10,12	R\$ 574,62
	SINAPI	100741	Pintura com tinta alquídica de acabamento (esmalte sintético acetinado) pulverizada sobre superfícies metálicas, executado em obra (por demão) - considerado duas demãos	m²	113,60	R\$ 18,62	R\$ 2.115,23	24,89%	R\$ 23,26	R\$ 2.641,81
			Estrutura para suporte em X material	m						
			MADEIRAMENTO						TOTAL DO GRUPO	R\$ 27.920,21
	ORSE	11616	Deck de madeira de primeira qualidade, com estruturação inferior de ripas de madeira, peças de madeira protegidas e pintadas com duas demãos de verniz semi-brilho, em todas as faces - fornecimento de materiais e mão de obra de instalação	m²	38,00	R\$ 588,29	R\$ 22.355,02	24,89%	R\$ 734,74	R\$ 27.920,21
			PEÇAS METÁLICAS E VIDRO						TOTAL DO GRUPO	R\$ 17.921,90
	COMP. 05		Guarda corpo metálico em aço carbono, com altura de 110 cm, com barra de aço superior quadrada com lados de 30 mm e balaústres verticais circulares com Ø 15 mm a cada 0,85 m, com acabamento em pintura eletrostática preta, fechamento com placas de vidro temperado 6 mm extra classe	m	3,50	R\$ 522,87	R\$ 1.830,05	24,89%	R\$ 653,04	R\$ 2.285,63

ITEM	REFERÊNCIA	CÓDIGO	DESCRIÇÃO	UNID	QTDE	CUSTO UNITÁRIO	CUSTO TOTAL	BDI	PREÇO UNITÁRIO	PREÇO TOTAL
	SINAPI	584	Cantoneiras de aço 6,35 cm x 6,45 cm, espessura de 4,7 mm	m	6,00	R\$ 49,66	R\$ 297,96	24,89%	R\$ 62,02	R\$ 372,14
	COMP. 04		Guarda corpo metálico em aço carbono, com altura de 110 cm, com barra de aço superior quadrada com lados de 30 mm e balaústres verticais circulares com Ø 15 mm a cada 1,30 m, com acabamento em pintura eletrostática preta, fechamento com placas de aço corten	m	22,00	R\$ 539,61	R\$ 11.871,52	24,89%	R\$ 673,95	R\$ 14.826,88
	COTAÇÃO 01		Prolongador para vidro Ø25 mm x 25 mm	un.	44,00	R\$ 7,96	R\$ 350,09	24,89%	R\$ 9,94	R\$ 437,25
			ENTORNO						TOTAL DO GRUPO	R\$ 1.824,64
	SINAPI	97082	Escavação manual - formatação do terreno	m³	2,25	R\$ 48,11	R\$ 108,25	24,89%	R\$ 60,09	R\$ 135,20
	SINAPI	97083	Compactação mecânica de solo, com compactador de solos a percussão	m²	15,00	R\$ 2,57	R\$ 38,55	24,89%	R\$ 3,21	R\$ 48,15
	SINAPI	94992	Execução de passeio (calçada) ou piso de concreto com concreto moldado in loco, feito em obra, acabamento convencional, espessura de 6 cm, armado	m²	15,00	R\$ 87,61	R\$ 1.314,15	24,89%	R\$ 109,42	R\$ 1.641,30
			SERVIÇOS FINAIS						TOTAL DO GRUPO	R\$ 373,63
	SINAPI	99809	Limpeza final de obra	m²	50,00	R\$ 4,57	R\$ 228,50	24,89%	R\$ 5,71	R\$ 285,38
	ORSE	26	Coleta e carga manuais de entulho	m³	2,00	R\$ 13,52	R\$ 27,04	24,89%	R\$ 16,89	R\$ 33,77
	ORSE	10033	Retirada de entulho da obra utilizando caixa coletora capacidade de 5m³	m³	2,00	R\$ 21,81	R\$ 43,62	24,89%	R\$ 27,24	R\$ 54,48
									TOTAL DO OBJETO	R\$ 126.904,18

10. Registro de Responsabilidade Técnica - RRT



Conselho de Arquitetura e Urbanismo do Brasil

CAU/BR

Registro de Responsabilidade Técnica - RRT

RRT SIMPLES
SI11072574I00



Verificar Autenticidade

1. RESPONSÁVEL TÉCNICO

1.1 Arquiteto(a) e Urbanista

Nome Civil/Social: MURILO CESAR LUCENA VIEIRA CPF: 059.266.929-70 Tel: (47) 99655-2590
 Data de Registro: 07/05/2019 Registro Nacional: 00A1545353 E-mail: murilo.lucenavieira@hotmail.com

2. DETALHES DO RRT

Nº do RRT: SI11072574I00CT001 Forma de Registro: INICIAL
 Data de Cadastro: 13/08/2021 Tipologia: NÃO SE APLICA
 Modalidade: RRT SIMPLES Forma de Participação: INDIVIDUAL
 Data de Registro: 16/08/2021

2.1 Valor do RRT

Valor do RRT: R\$97,95 Pago em: 13/08/2021

3. DADOS DO CONTRATO

3.1 Contrato 0083

Nº do RRT: SI11072574I00CT001 CPF/CNPJ: 10.662.944/0001-88 Nº Contrato: 0083 Data de Início: 15/05/2021
 Contratante: AGÊNCIA PAULISTA DE PROMOÇÃO DE INVESTIMENTOS E COMPETITIVIDADE - INVESTE SÃO PAULO Valor de Contrato: R\$ 0,00 Data de Celebração: 15/05/2021 Previsão de Término: 15/08/2021

3.1.1 Dados da Obra/Serviço Técnico

CEP: 05350000 Nº: 82
 Logradouro: Escola Politécnica Complemento: INVESTE SP
 Bairro: Rio Pequeno Cidade: São Paulo
 UF: SP Longitude: Latitude:

3.1.2 Descrição da Obra/Serviço Técnico

Projeto Arquitetônico Executivo de equipamentos de apoio ao turismo, sinalização e mobiliário, incluídos na categoria Projetos de Modelo Padrão que constam nos Cadernos Técnicos (MASTERPLANS) do Programa Rota Cênica SP.

Projeto Arquitetônico Executivo: (Equipamentos de apoio ao turismo)

01. Paradoiro A - 46,80 m²
02. Paradoiro B - 16 m²
03. Mirante A - 38,83 m²
04. Mirante B - 15,92 m²
05. Mirante D - 84,56 m²
06. PIT A - 12,60 m²
07. Café - 12,60 m²
08. Ponto de Venda de Produtos Locais - 12,60 m²
09. Módulo Sanitários - 4,95 m²

www.cau.br.gov.br Página 1/3



Conselho de Arquitetura e Urbanismo do Brasil

CAU/BR

Registro de Responsabilidade Técnica - RRT

RRT SIMPLES
SI11072574I00



Verificar Autenticidade

ÁREA TOTAL - 244,86 m²

Projeto Arquitetônico Executivo: (Sinalização)

01. Marco
02. Placa A
03. Placa B
04. Placa C
05. Placa D1 e D2
06. Placa E1 e E2
07. Placa F
08. Placa G
09. Placa H

Projeto Arquitetônico Executivo: (Mobiliário)

01. Mesa com bancos
02. Banco A
03. Banco B
04. Banco C
05. Pórtico

3.1.3 Declaração de Acessibilidade

Declaro o atendimento às regras de acessibilidade previstas em legislação e em normas técnicas pertinentes para as edificações abertas ao público, de uso público ou privativas de uso coletivo, conforme § 1º do art. 56 da Lei nº 13146, de 06 de julho de 2015.

3.1.4 Dados da Atividade Técnica

Grupo: PROJETO	Quantidade: 5
Atividade: 1.8.9 - Projeto de mobiliário urbano	Unidade: unidade
Grupo: PROJETO	Quantidade: 9
Atividade: 1.9.3 - Projeto de comunicação visual urbanística	Unidade: unidade
Grupo: PROJETO	Quantidade: 244,86
Atividade: 1.1.2 - Projeto arquitetônico	Unidade: metro quadrado

4. RRT VINCULADO POR FORMA DE REGISTRO

4.1.1 RRT's Vinculados

Número do RRT	Forma de Registro	Contratante	Data de Registro	Data de Pagamento
Nº do RRT: SI11072574I00CT001	INICIAL	AGÊNCIA PAULISTA DE PROMOÇÃO DE INVESTIMENTOS E COMPETITIVIDADE - INVESTE SÃO PAULO	13/08/2021	13/08/2021

5. DECLARAÇÃO DE VERACIDADE

Declaro para os devidos fins de direitos e obrigações, sob as penas previstas na legislação vigente, que as informações cadastradas neste RRT são verdadeiras e de minha responsabilidade técnica e civil.

www.cau.br.gov.br Página 2/3



Conselho de Arquitetura e Urbanismo do Brasil

CAU/BR

Registro de Responsabilidade Técnica - RRT

RRT SIMPLES
SI11072574I00



Verificar Autenticidade

6. ASSINATURA ELETRÔNICA

Documento assinado eletronicamente por meio do SICCAU do arquiteto(a) e urbanista MURILO CESAR LUCENA VIEIRA, registro CAU nº 00A1545353, na data e hora: 13/08/2021 16:02:51, com o uso de login e de senha. A autenticidade deste RRT pode ser verificada em: <https://siccau.cau.br.gov.br/app/view/sight/externo?form=Servicos>, ou via QRCode.

A autenticidade deste RRT pode ser verificada em: <https://siccau.cau.br.gov.br/app/view/sight/externo?form=Servicos>, ou via QRCode. Documento Impresso em: 16/08/2021 às 12:40:06 por: siccau, ip 10.128.0.1.

www.cau.br.gov.br Página 3/3



 **SP PRA TODOS**

**INVEST SP**
AGÊNCIA PAULISTA DE PROMOÇÃO DE
INVESTIMENTOS E COMPETITIVIDADE

**SÃO PAULO**
GOVERNO DO ESTADO
ESTADO DE RESPEITO